

51.64

6,3 (✓)

Перв. примен.  
51.60

Справ. №

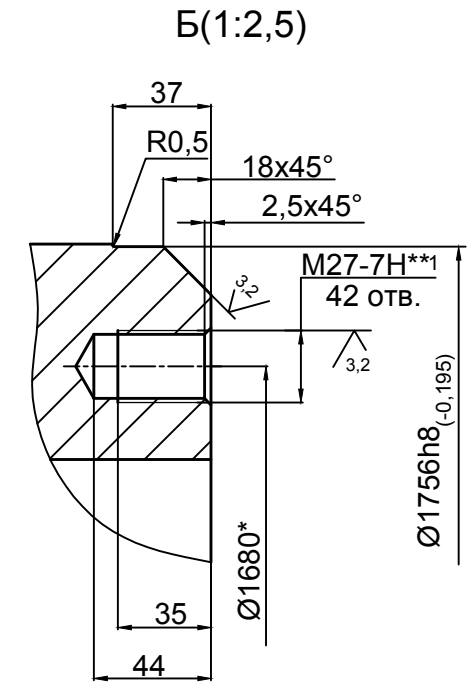
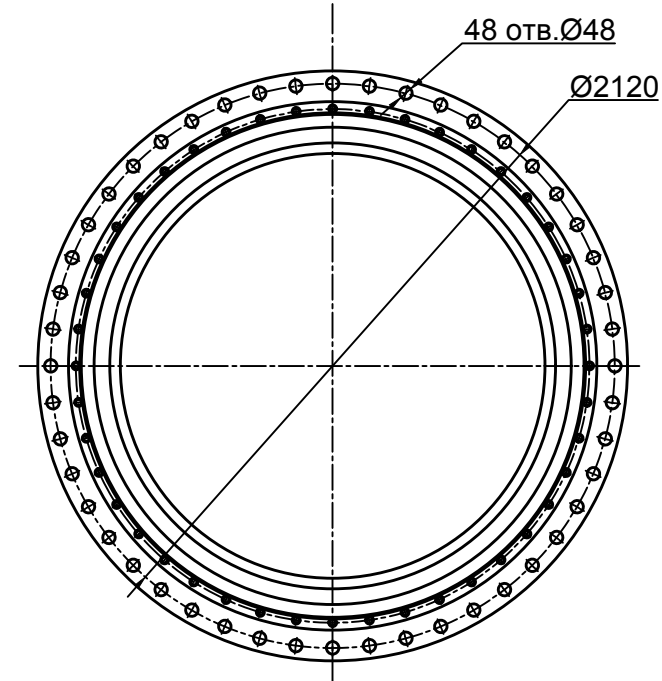
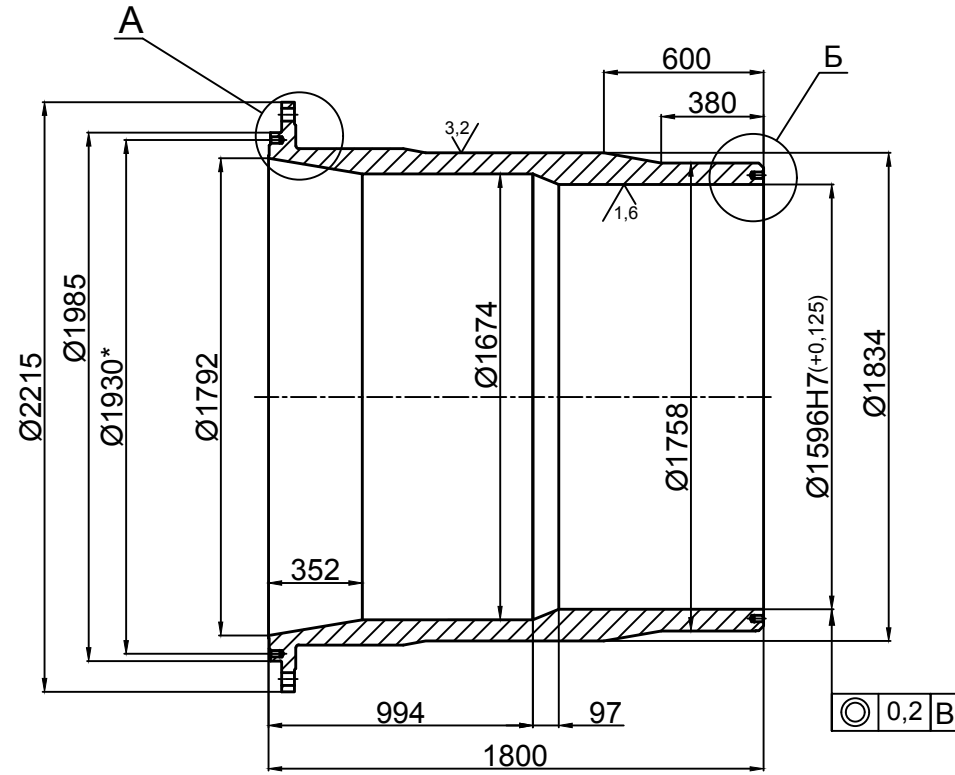

A(1:2,5)

Подп. и дата

Взам. инв. №

Подп. и дата

Инв. № подл.

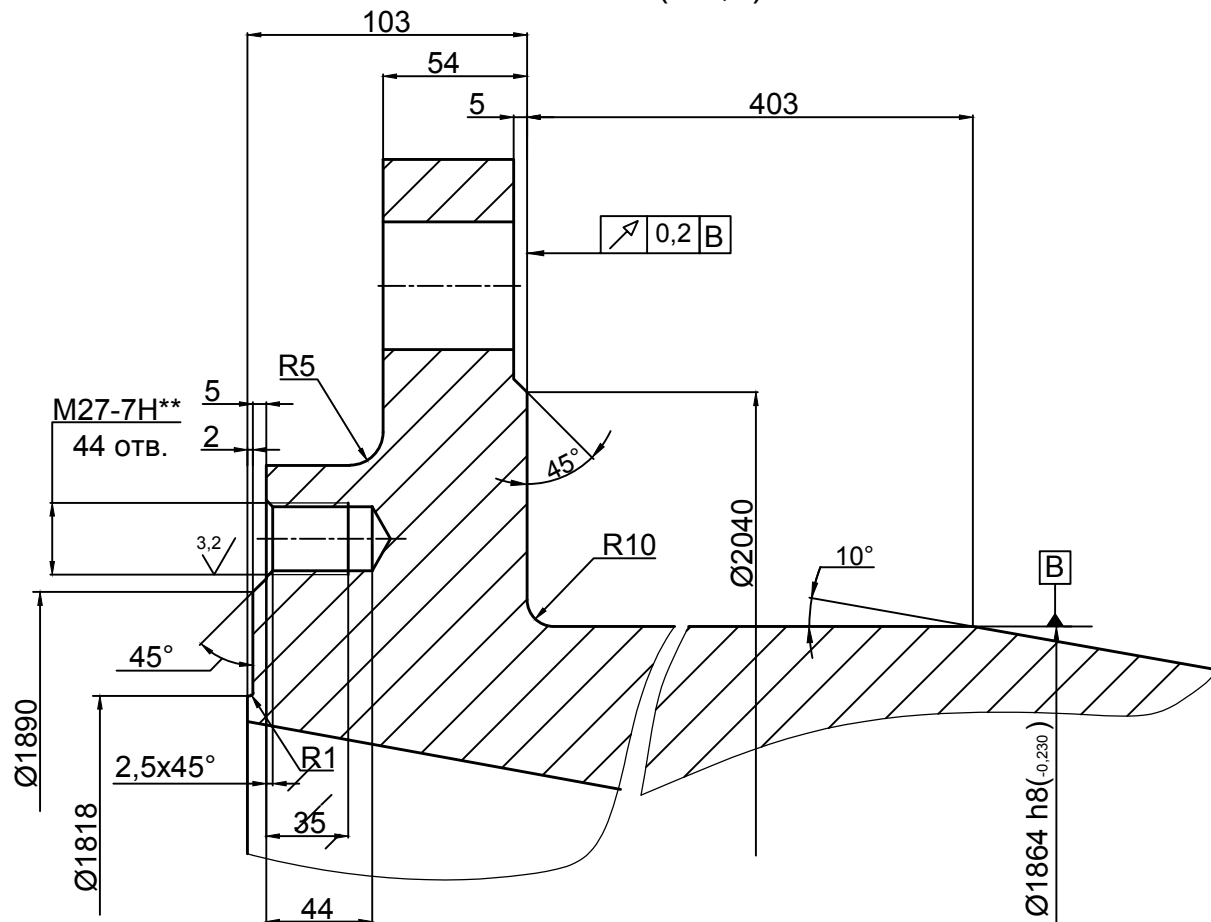

1. Отливка 3-й группы ГОСТ 977-88.
2. Точность отливки 11т-7-14-10 ГОСТ Р 53464-2009.
3. Формовочные уклоны выполнить по ГОСТ3212-92.
4. Отливку термообработать для снятия внутренних напряжений.
5. \* Размер для справок.
6. Общие допуски по ГОСТ 30893.1 -2002: H12,h12, ± IT14/2.
7. \*\* Согласовать с ответной деталью.
6. \*\*1 Согласовать с дет. 51.66.

				51.64				
Изм.	Лист	№ докум.	Подп.	Дата	Втулка	Лит.	Масса	Масштаб
Разраб.							7107	1:25
Пров.						Лист	Листов 1	
Т. контр.								
Н. контр.					25Л ГОСТ977-88			
Утв.								

Копировал

Формат А3