

Б-Б (2 : 1)

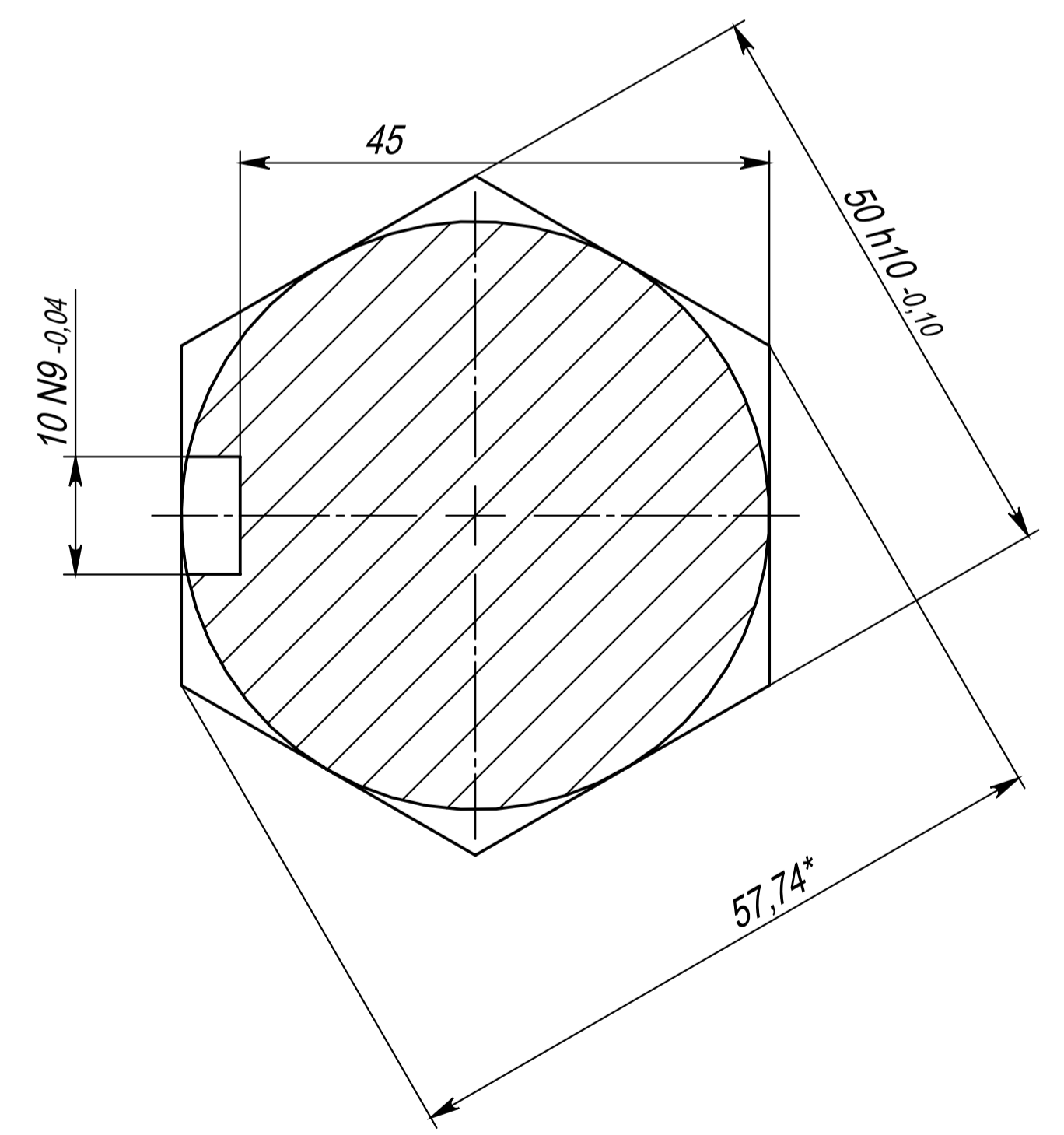

В-В (2 : 1)

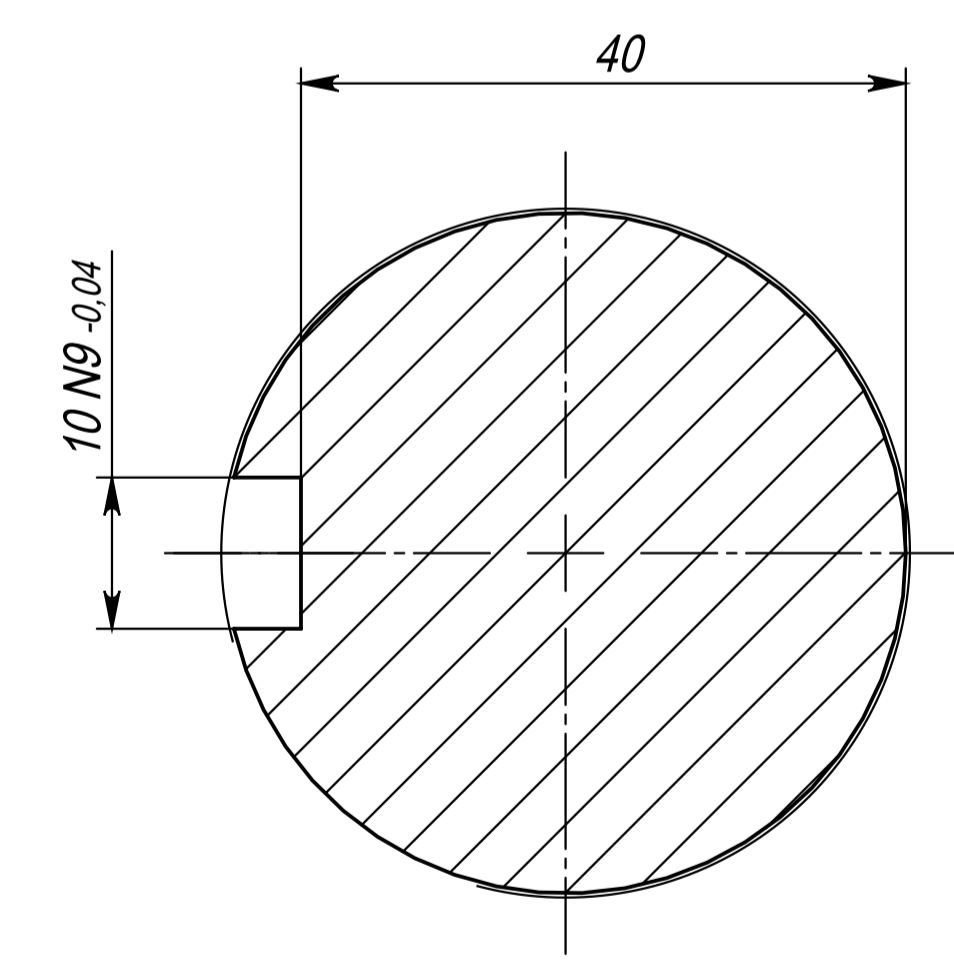

А (10 : 1)

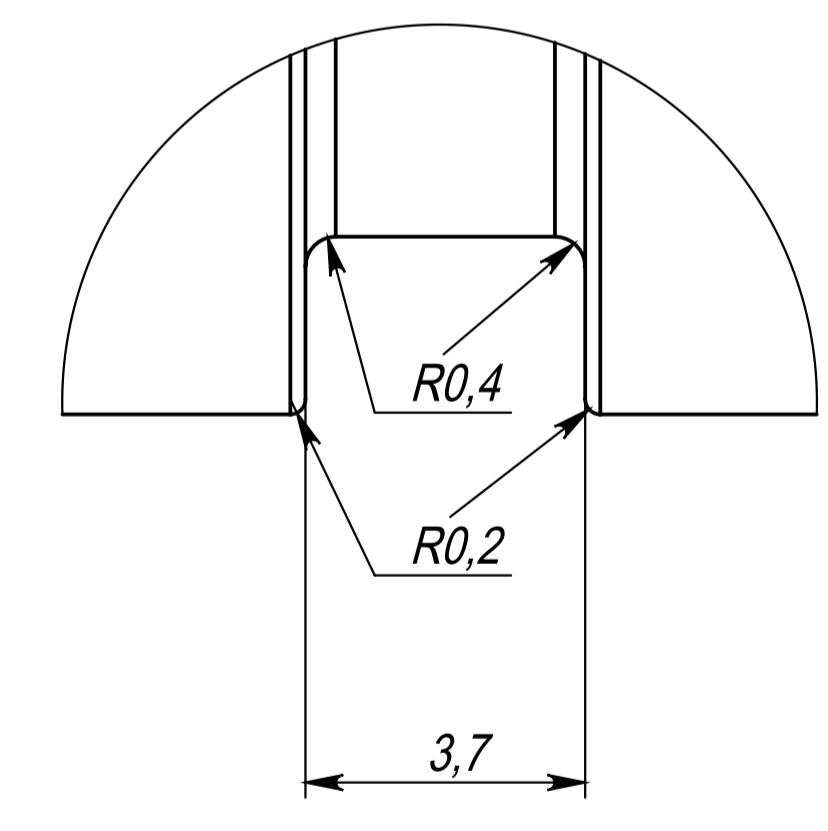

1. НРС 32-35.
2. Допускается замена на сталь 45Х, 40ХН, 30ХГСА, легированную сталь 4140.
3. Неуказанные предельные отклонения размеров: Н14, h14, ±IT14/2.
5. \* Размеры для справок.
6. Центровые отверстия - ГОСТ 14034-74, форма А.

				100003_101		
Изм	Лист	№ докум.	Подп.	Дата	Вал ведущий 50	Лит. 21,2 Масса 2:1
Разраб.	Ромашев					
Пров.					Лист 1	Листов 1
Н. контр.					Круг 40Х ГОСТ 4543-71	Наш Город
Утв.	Петров					