

Деталь 1. Узел

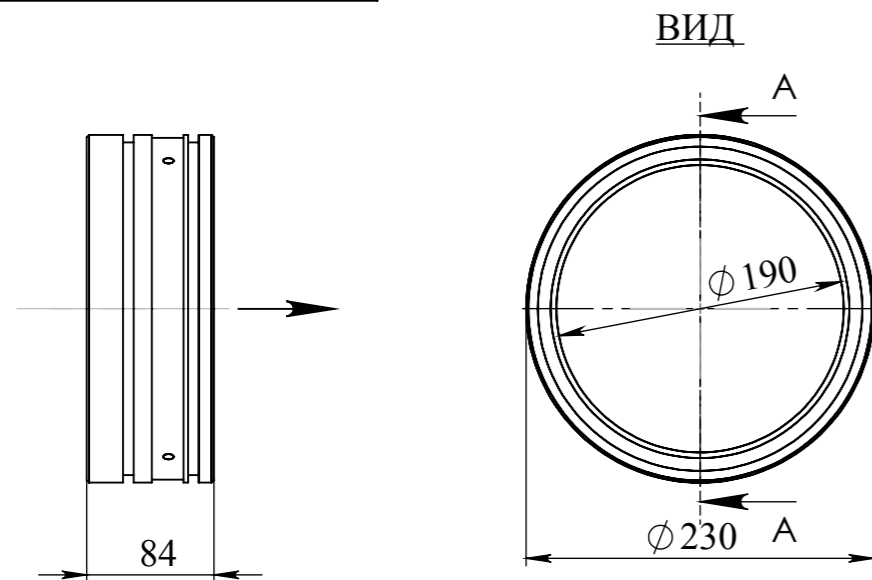

МЕСТНЫЙ В
МАСШТАБ 2 : 1

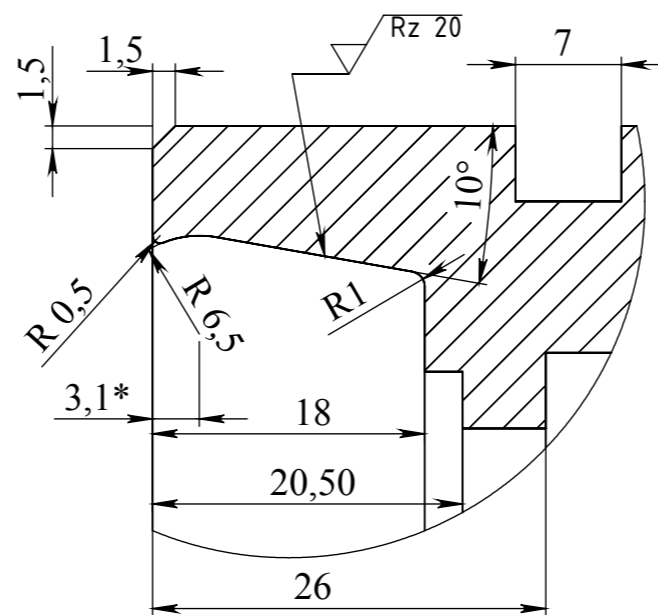

СЕЧЕНИЕ А-А
МАСШТАБ 1 : 1

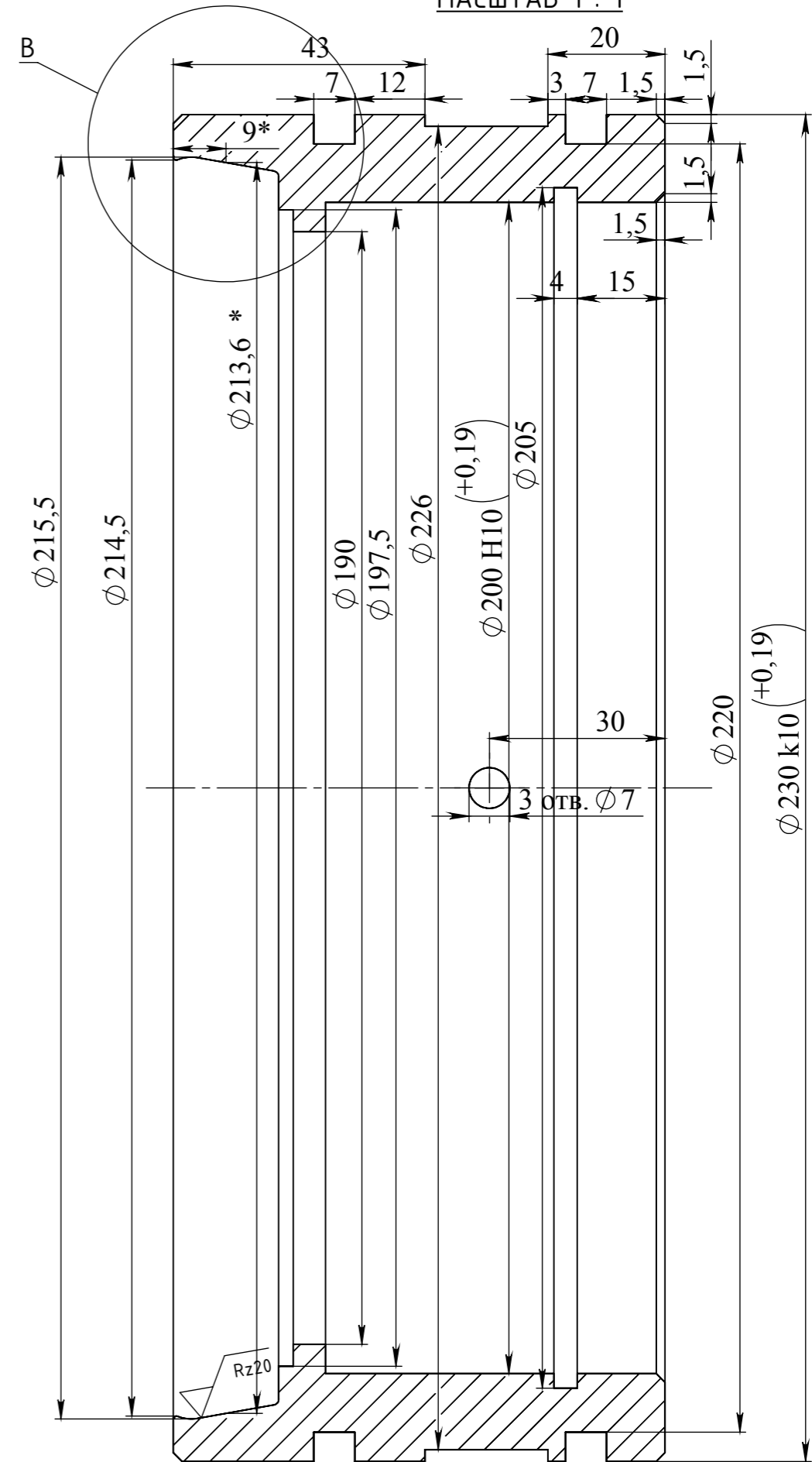

1. *Материал - Сталь 45.*
2. *Острые кромки притупить радиусом 0,2...0,4 мм.*
3. *Неуказанные предельные отклонения размеров, форм и расположения поверхностей +/- IT 14/2, H12, h12.*
4. ** - Размеры для справок*
5. *Шероховатость неуказанных поверхностей Ra 6,3.*

Инв. № подл.	Подп. и дата	Взам. инв. №	Инв. № дубл.	Подп. и дата

Изм.	Лист	№ докум.	Подп.	Дата	Деталь 1. Сальниковый узел.	Лист 1