

Q (1:4)

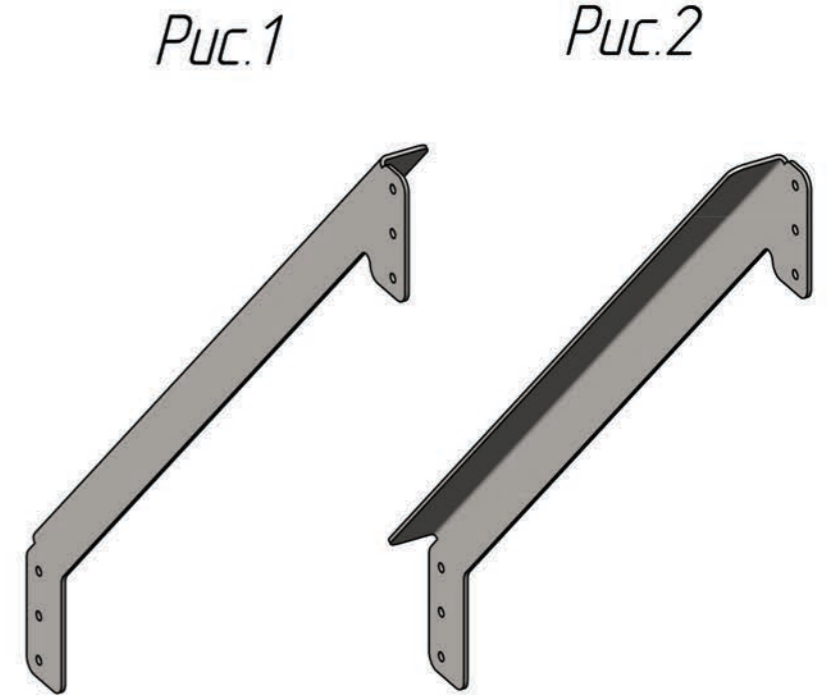

1. *Размеры для справок.
2. ** Размеры обеспеч. INSTR.
3. Деталь изготовить методом лазерной резки
4. Общие допуски по ГОСТ 30893.1: H14, h14, IT14/2.
5. Острые кромки и углы притупить - R0,3 ... R0,5.
6. Покрытие: краска порошковая, RAL9005 черная матовая.

A-A

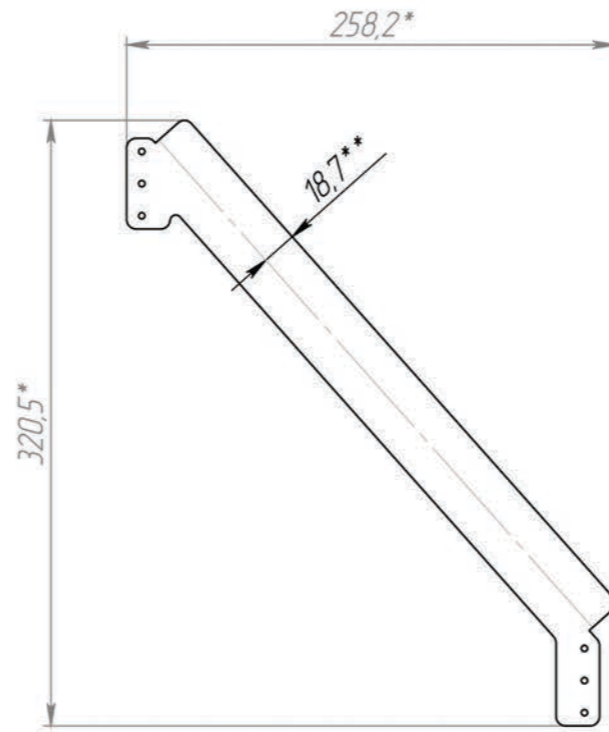
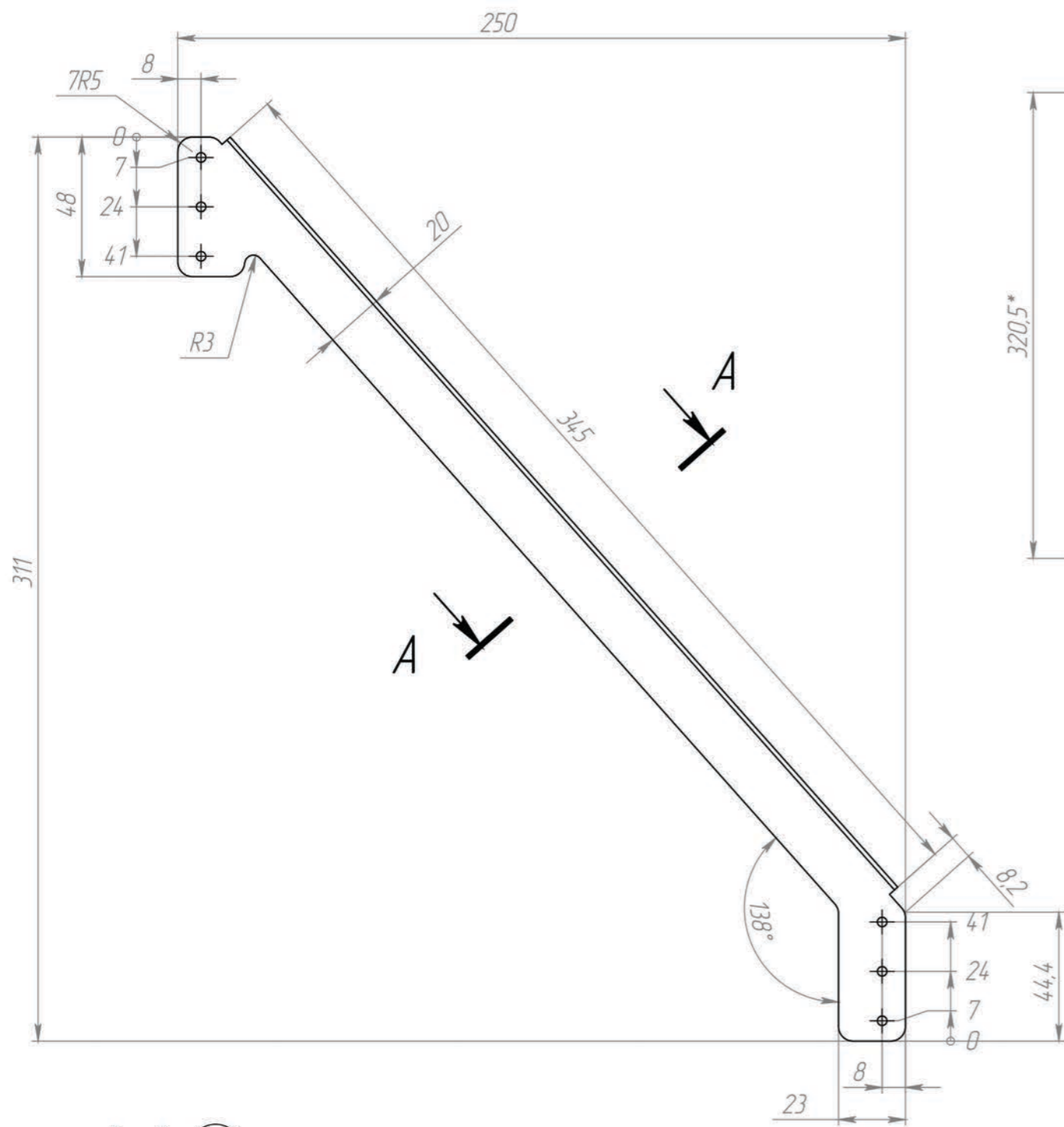
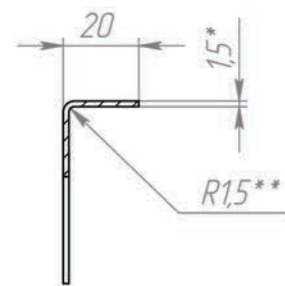

Обозначение	Рис.	Примечание
012	1	
-01	2	Выполнить зеркально

Изм.	Лист	№ докум.	Подп.	Дата
Разраб.		Поляков		
Пров.		Шугаева		
Т. контр.				
Н. контр.		Глинка		
Утв.		Быков		

			Лит.	Масса	Масштаб
Уголок				0.17	1:2
			Лист	Листов 1	
Лист			Б-0-ПН-15ГОСТ19903-74 СтЗ ГОСТ14637-89		

Перв. примен.

Справ. №

Подп. и дата

Инв. № дубл.

Взам. инв. №

Подп. и дата

Инв. № подл.