

Б (5 : 1)

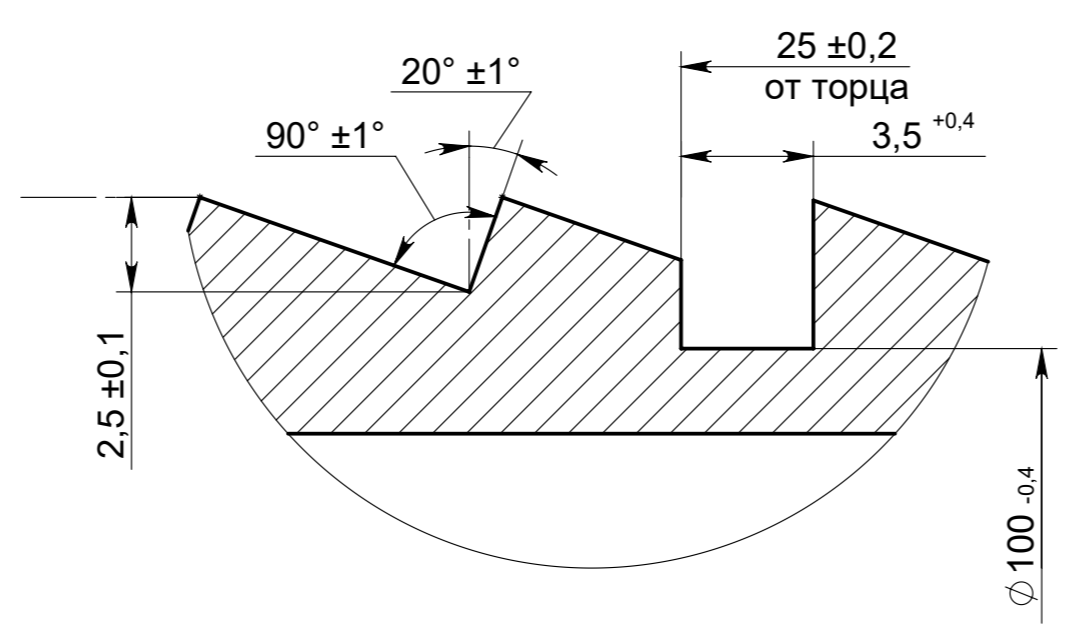

1. 50...56 HRC
2. Зубья должны быть острые
3. *Размеры для справок.
4. ** Размеры обеспечить инструментом
5. Общие допуски по ГОСТ 30893.1-м.
6. Острые кромки притупить

					ТНГ.01.00.002			
Изм.	Лист	№ докум.	Подп.	Дата	Деталь №0005	Лит.	Масса	Масштаб
Разраб.	Лубышев					0	0.1	1:1
Пров.	Суханов					Лист	Листов 1	
Т. контр.								
Н. контр.								
Утв.								
					ВЧ-60 ГОСТ 7293-85	ООО НПФ "ТНГ"		