

П.10.002

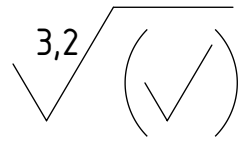

20.10.2017

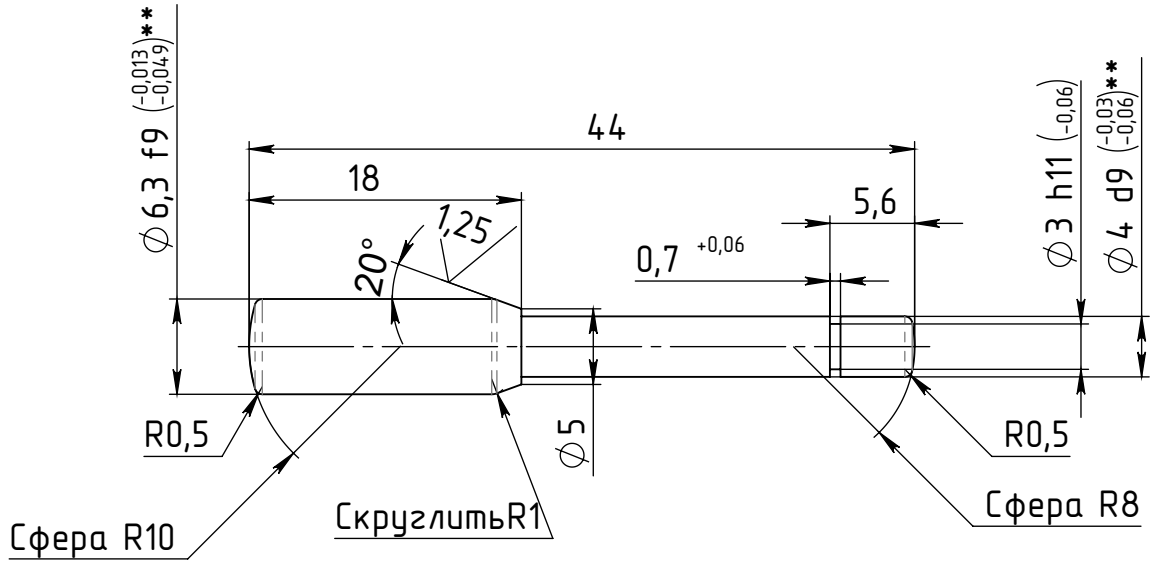

1. Допускается замена материала на пруток ДКРНТ 10хНД ЛС59-1 ГОСТ 2060-73.
2. **Размеры после покрытия.
3. H12; h12; ±IT12/2.
4. Обратить внимание: в местах сопряжения цилиндрических поверхностей со сферическими пов. торцев наличие заусенцев, а так же вспучивание цилиндрических пов. за пределы их допуска не допускается !!!
5. Покрытие: Н6.ХЗ.мол.

Инд. № подл.	Изм.	Лист	№ докум.	Подп.	Дата
Инд. № дубл.	Разраб.	Линок О.В.			
Взам. инв. №	Пров.				
Инд. № подл.	Т. контр.				
	Н. контр.				
	Утв.				

П.10.002							
Шток					Лит.	Масса	Масштаб
							2:1
					Лист 1	Листов 1	
Пруток ДКРНТ 10,0 НД БрКМцЗ-1 ГОСТ 1628-78							