

КХ.03.00.00.000 СБ

Перв. примен.

Справ. №

Подп. и дата

Инд. № докл.

Взам. инв. №

Подп. и дата

Инд. № подл.

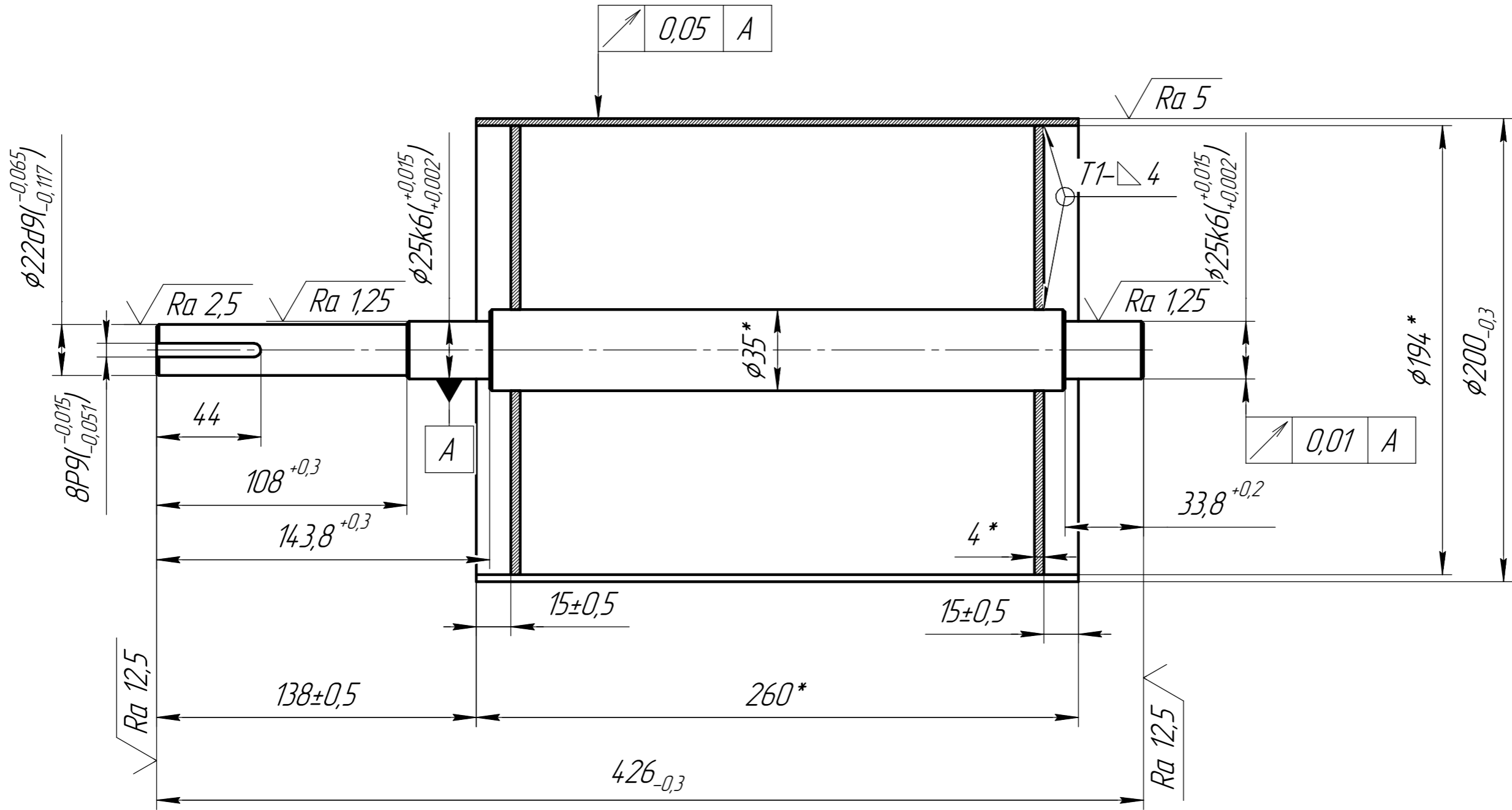

- 1 *Размеры для справок.
- 2 Сварные швы по ГОСТ 14771-74 Инп.

					КХ.03.00.00.000 СБ		
					Барабан		
					Сборочный чертеж		
Изм.	Лист	№ докум.	Подп.	Дата	Лит.	Масса	Масштаб
Разраб.						8,01	1:2
Проб.							
Т.контр.					Лист	Листов	1
И.контр.							
Утв.							