

ПФ-181001-24

√ Ra 6,3 (√)

Перв. примен.

Справ. №

Подп. и дата

Инв. № дубл.

Взам. инв. №

Подп. и дата

Инв. № подл.

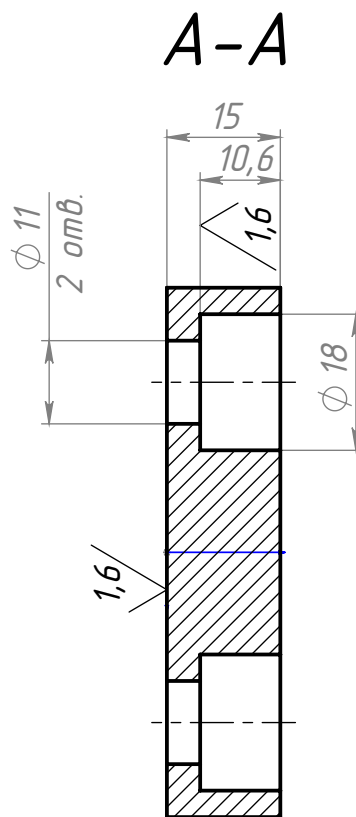
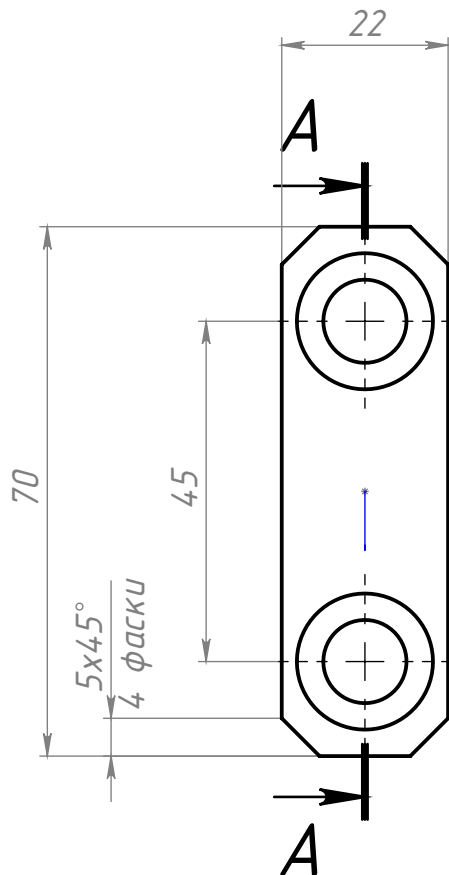

1. Неуказанные предельные отклонения размеров H14, h14, $\pm \frac{IT14}{2}$.
2. Остальные ТТ по ГОСТ 27358-87.

Кол-во.	Габарит	Артикул	ПФ на деталь		
ПФ-181001-24					
Сценка			Лит.	Масса	Масштаб
			И	0.1	1:1
			Лист	Листов 1	
Сталь 40 ГОСТ 1050-88					

Версия:

Копировал

Формат А4

Файл: ПФ-181001-24_Сценка