

Справ. №	Перв. примен.

Инв. № подл.	Подпись и дата	Взм. инв. №	Инв. № дубл.	Подпись и дата

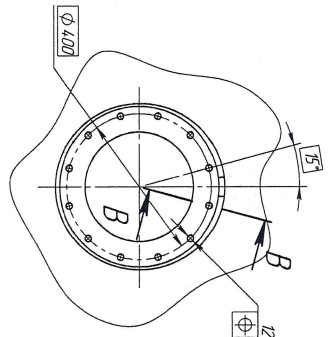

A (1 : 10)

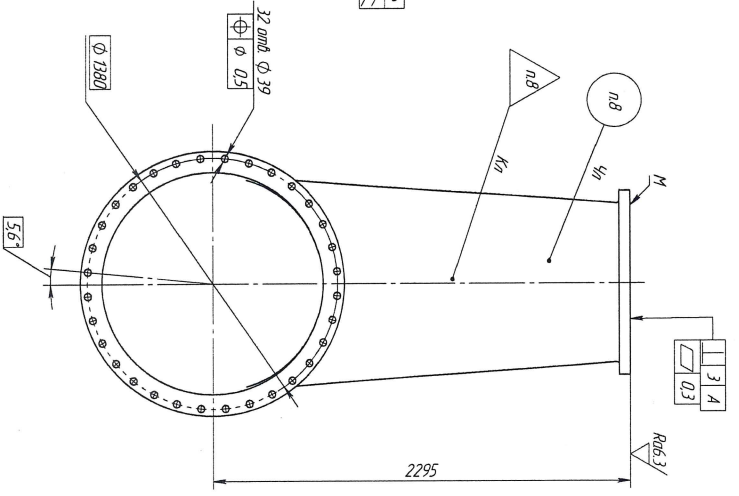
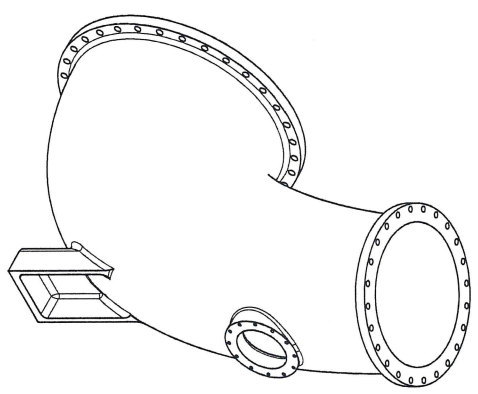
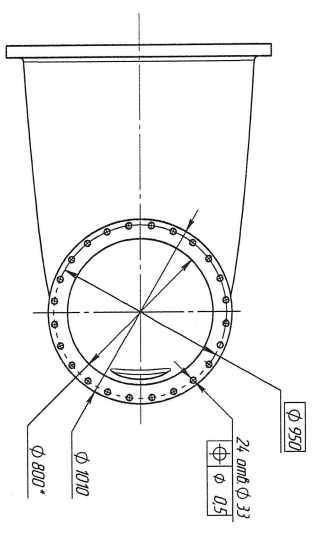
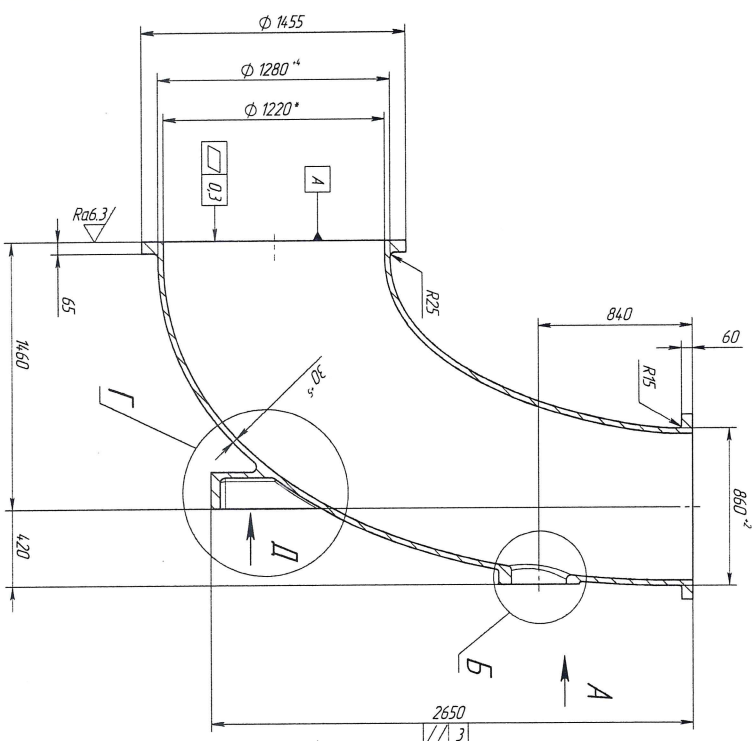
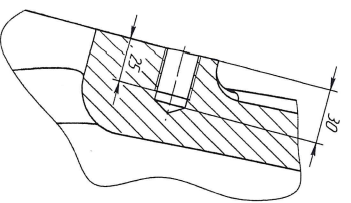

B-B (1 : 2)

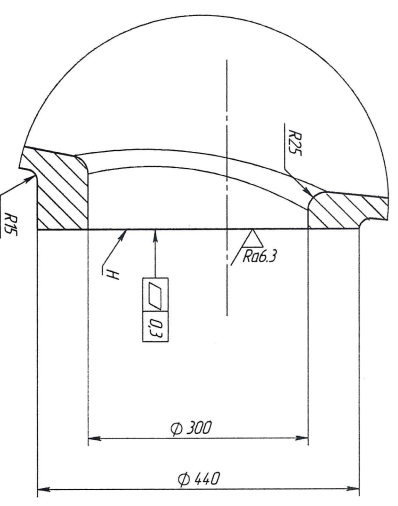

B (1 : 5)

- 1 \* Размеры для справок
- 2 Гонимые отливки 9-Д-Д-9 по ГОСТ 26645-95
- 3 Литевые углы не более 2°
- 4 Допуски радиусы радиусов или фаски 0,2-0,6 мм
- 5 Неказанные предельные отклонения Н14, Н14, ±1/√Z
- 6 Удалить окислы со всех поверхностей
- 7 Окрасить наружные поверхности краской безводной поверхности И и И, цвет Ral 5017. Толщина покрытия не менее 120 мкм
- 8 Маркировка: Ч и И вложить к шрифтам 1005 по ГОСТ 2930-62

Инв. №		Склад		Чугун СЧ25 ГОСТ 14.12-85	
Комп. №		Комп. №		Комп. №	
Изм.	Лист	№ докум.	Техн.	Масса	Максимальная
1	2	108307	1	2452	120
Колена фланцевые Ду1200-Ду800			Лист 1		
Лист 2			Лист 2		

Координаты радиальных срезов (размеры для построения)

Сечение	X1	Y1	X2	Y2	K	L*
I-I	0	1580	0	2860	1280	1280
II-II	385	1436	716	2674	1183	1282
III-III	640	1109	1249	2164	1102	1218
IV-IV	784	784	1554	1554	1034	1090
V-V	867	501	1710	987	978	972
VI-VI	919	246	1781	477	926	892
VII-VII	940	0	1800	0	860	860

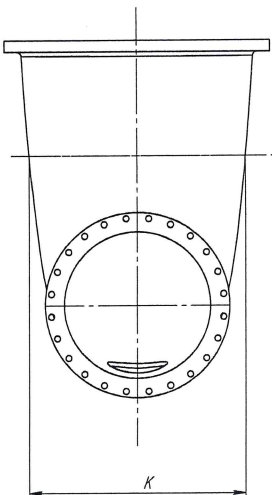
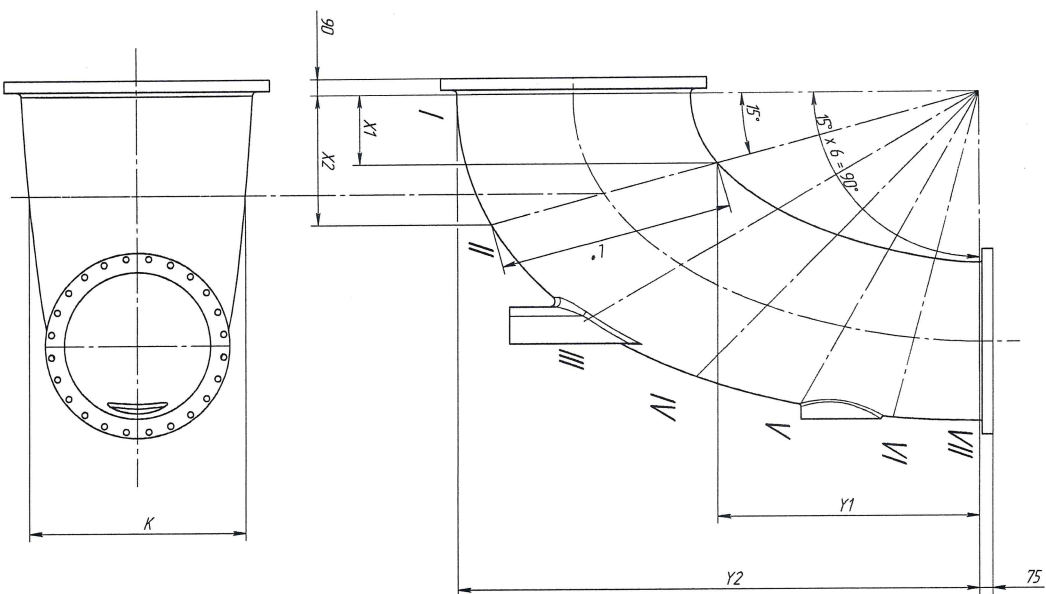

Г (1 : 5)

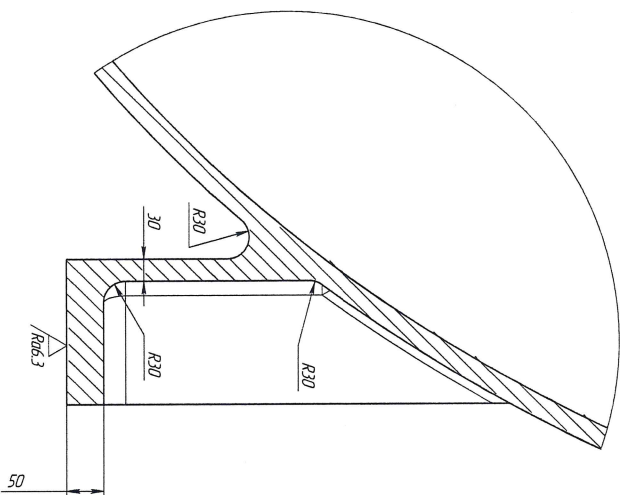

Д (1 : 10)

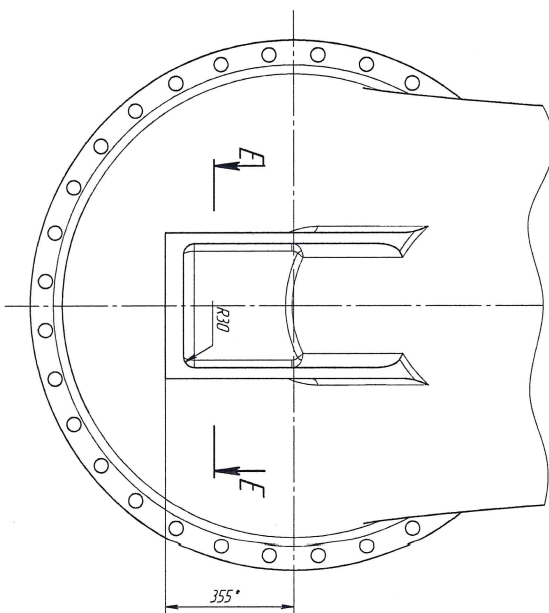

Е-Е (1 : 5)

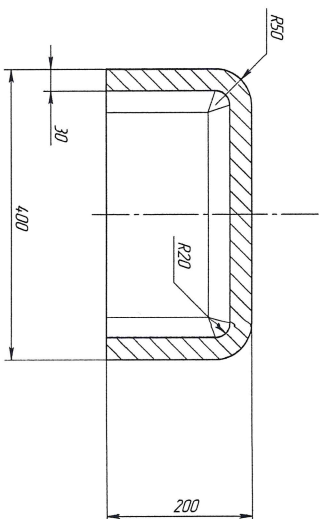

Инд. № подл.	Подпись и дата	Взам. инв. №	Инд. № дубл.	Подпись и дата
--------------	----------------	--------------	--------------	----------------

Справ. №	Перв. примен.
----------	---------------

Изн./Лист	№ докум.	Полн.	Лист	Контурная	Изд.
Копие 50 дуг/500-дуг/0					2
РУ8307					Формат А4