

Перв. примен. ДКСМ.303659.087
 Справ. №
 Подп. и дата
 Инв. № дубл.
 Взам. инв. №
 Подп. и дата
 Инв. № подл.

ДКСМ.735224.002

$\sqrt{Ra\ 6,3}$

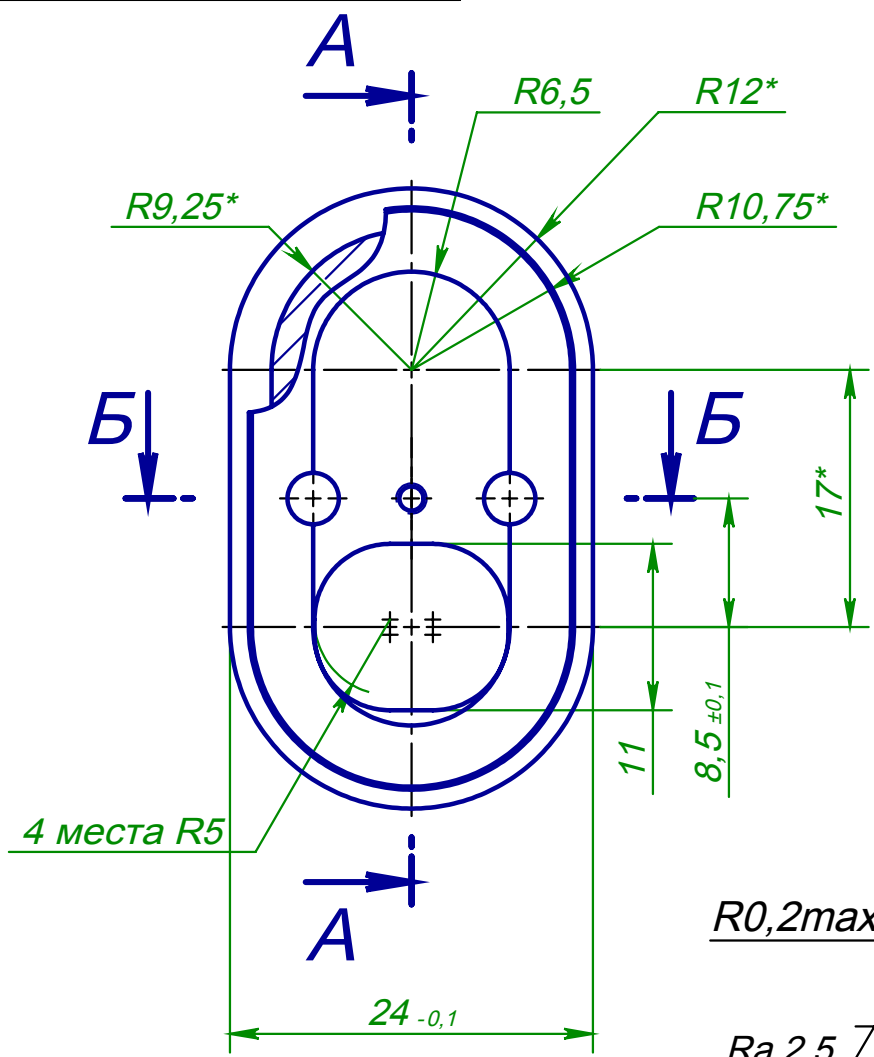

B (10:1)

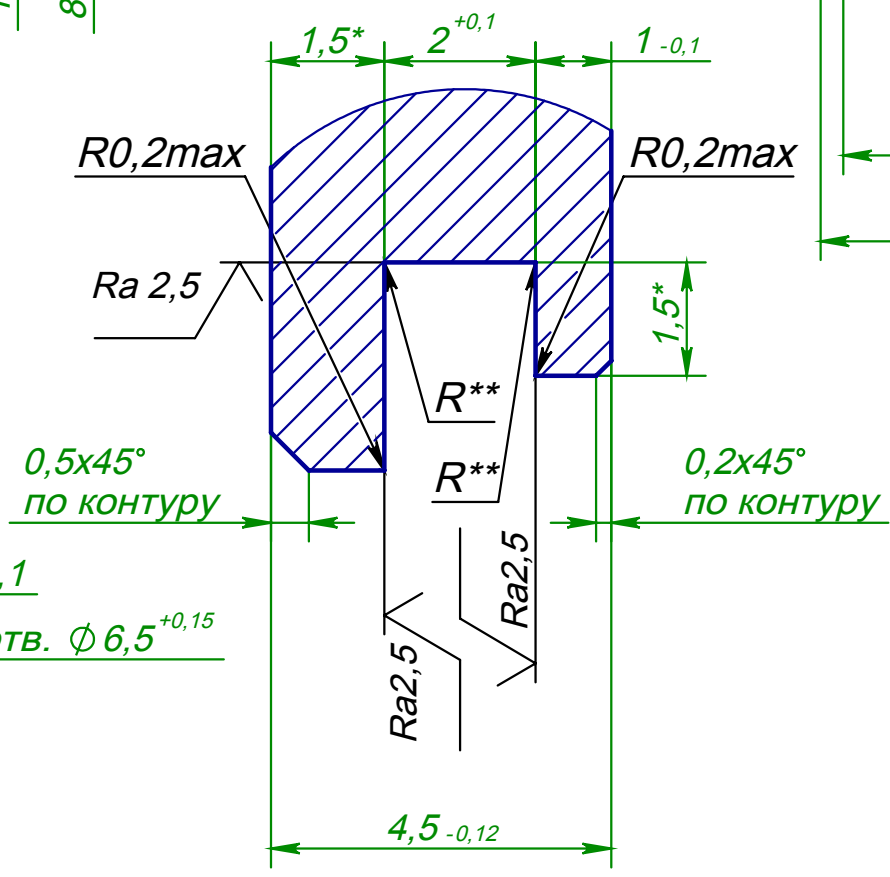

Б-Б

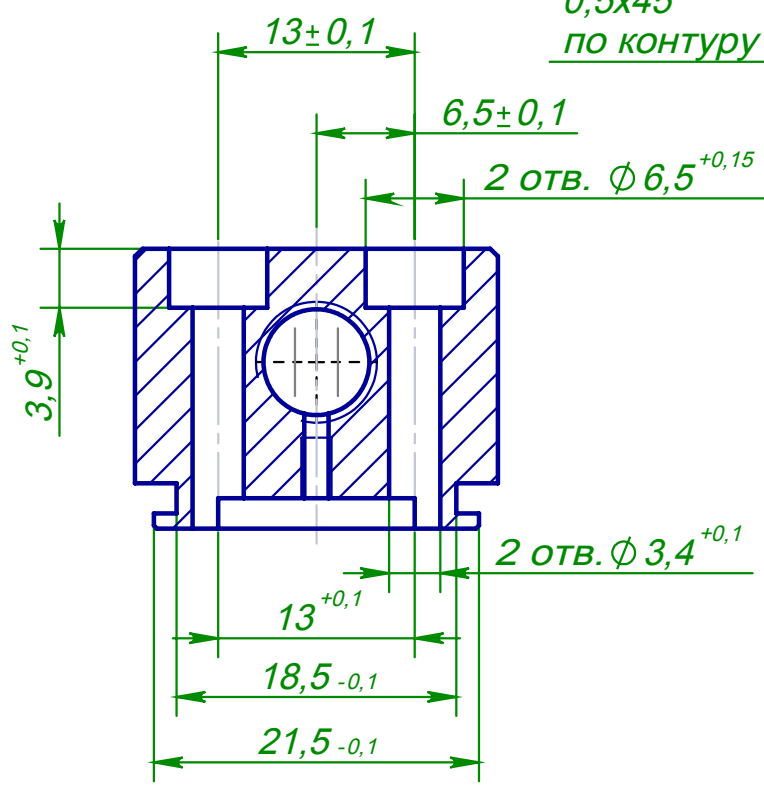

A-A

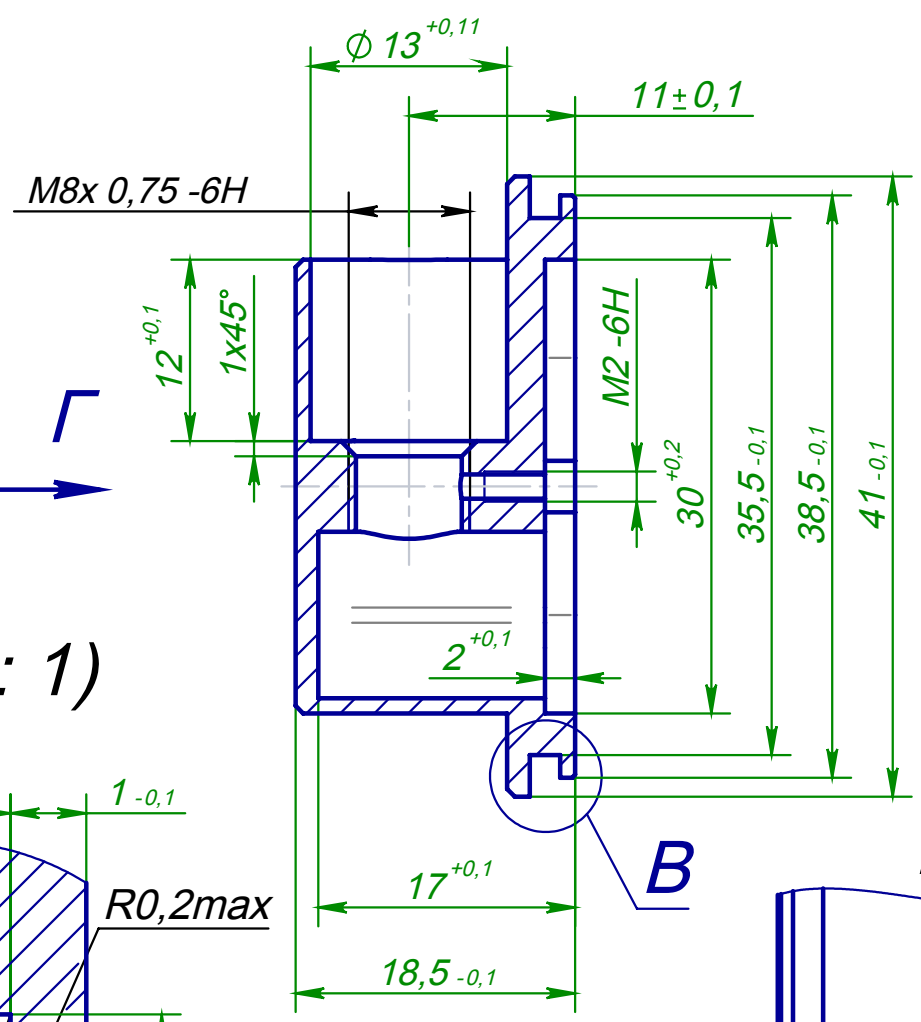

Г

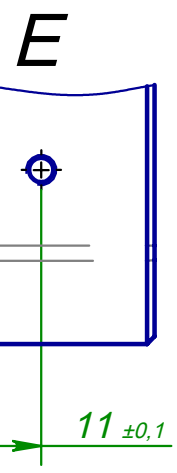
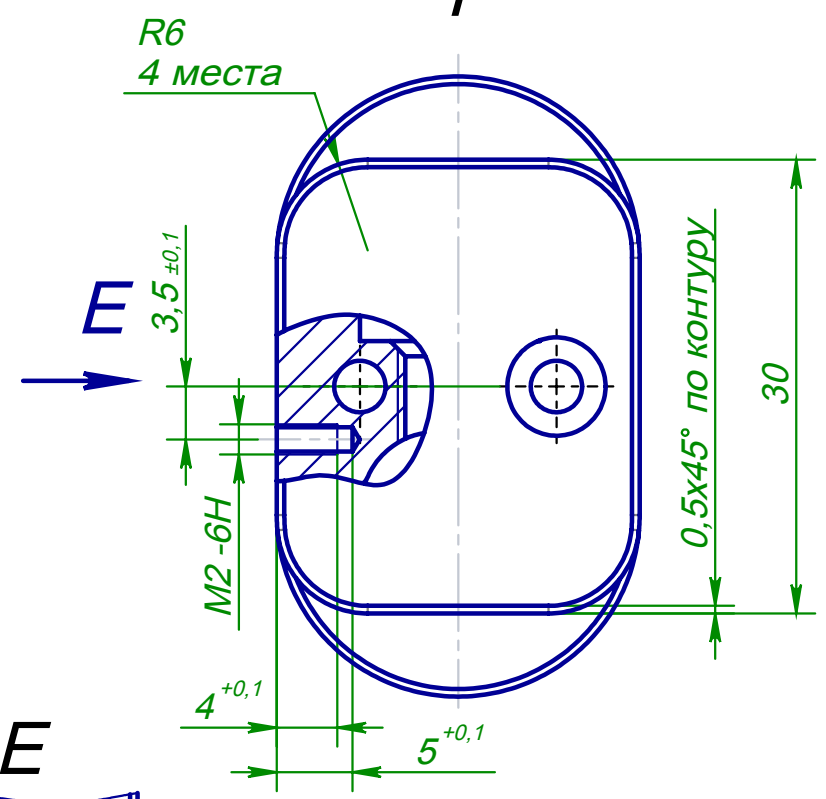

1. *Размеры для справок.
2. **Обеспеч. инструментом.
3. H14, h14, ±IT14/2.
4. Острые кромки притупить 0,2x45°.
5. Пескоструить.
6. Покрытие Ан. Окс. ч. твёрдый.
7. Нарушение покрытия с наружной стороны не допускается.

1. *Dimensions for reference.
2. **Size to provide of tool.
3. H14, h14, ±IT14/2.
4. Sharp edges to blunt 0,25x45°.
5. Sandblasting.
6. Coating: Solid anodizing black.
7. Destruction of coating outer side not allowed.

ДКСМ.735224.002				
Изм.	Лист	№ докум.	Подп.	Дата
		Куликов		20.08.15
Разраб.		Мяконький		
Пров.				
Т. контр.				
Н. контр.				
Утв.				
Крышка			Лит.	Масса
				0.022
			Лист 1	Листов 1
Плита Д16Т ГОСТ 4784-97				