

Перв. примен. ДКСМ.642133.025
 Справ. №
 Подп. и дата
 Инв. № дубл.
 Взам. инв. №
 Подп. и дата
 Инв. № подл.

АЦСД.735224.001

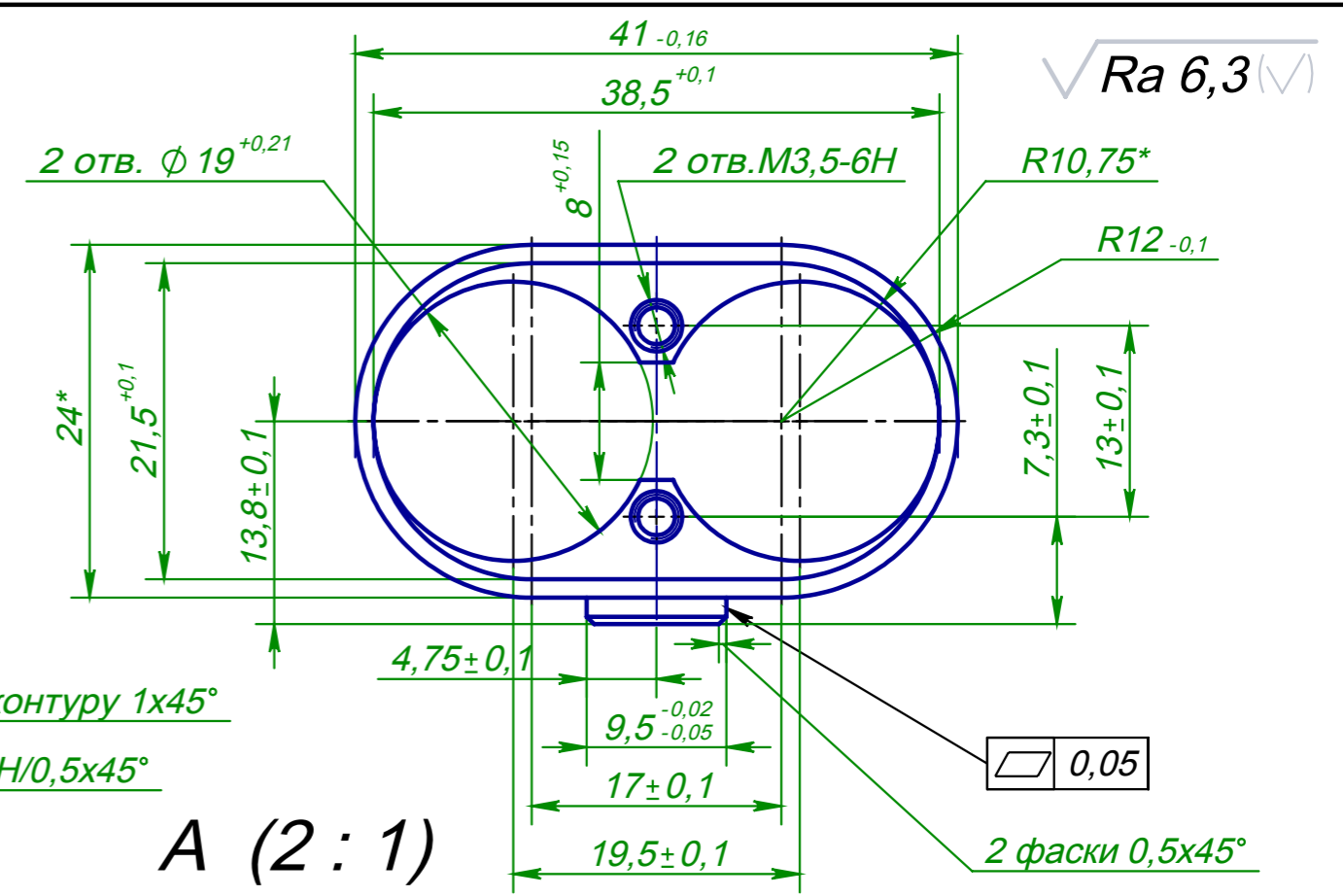

A (2:1)

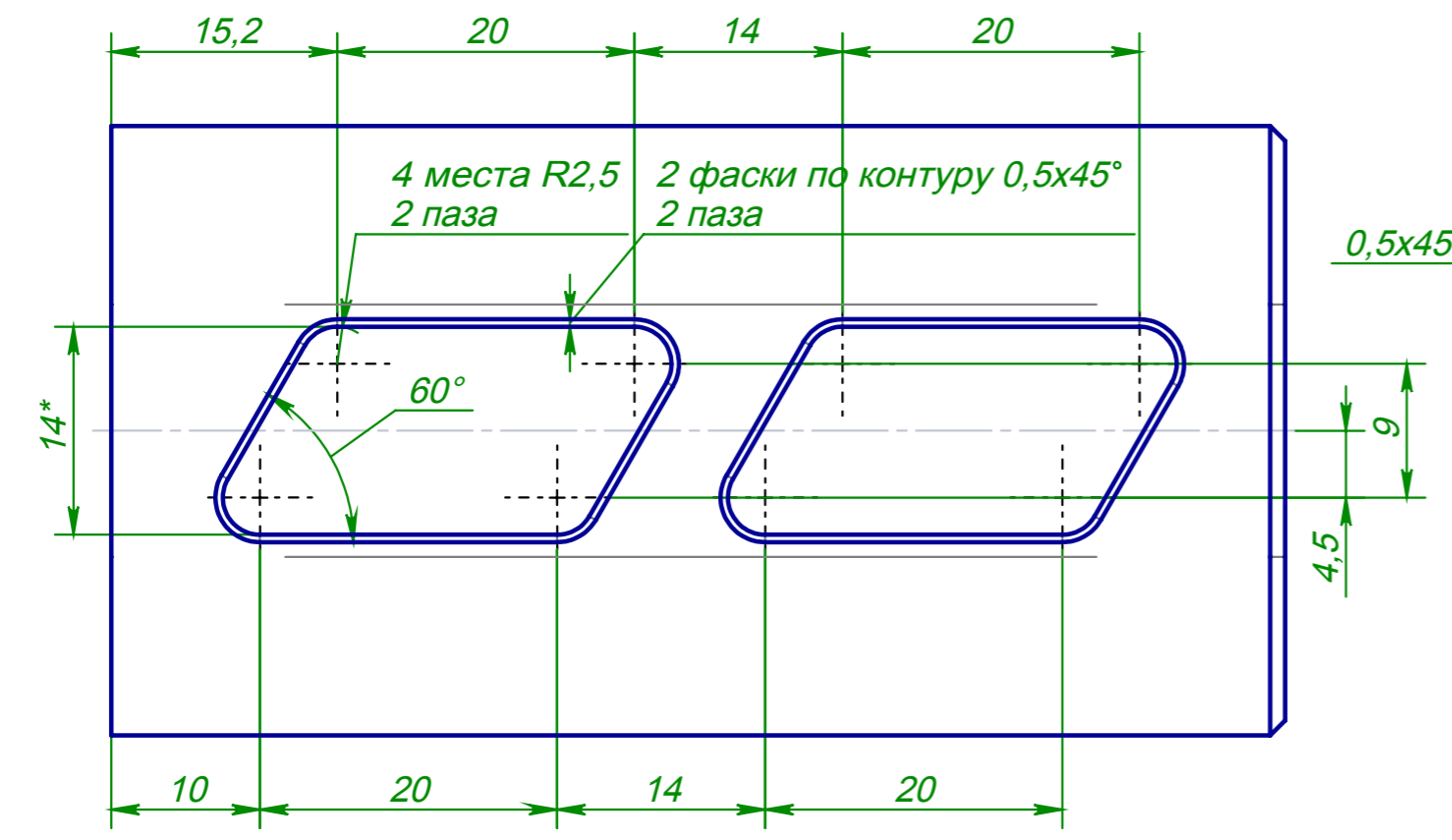
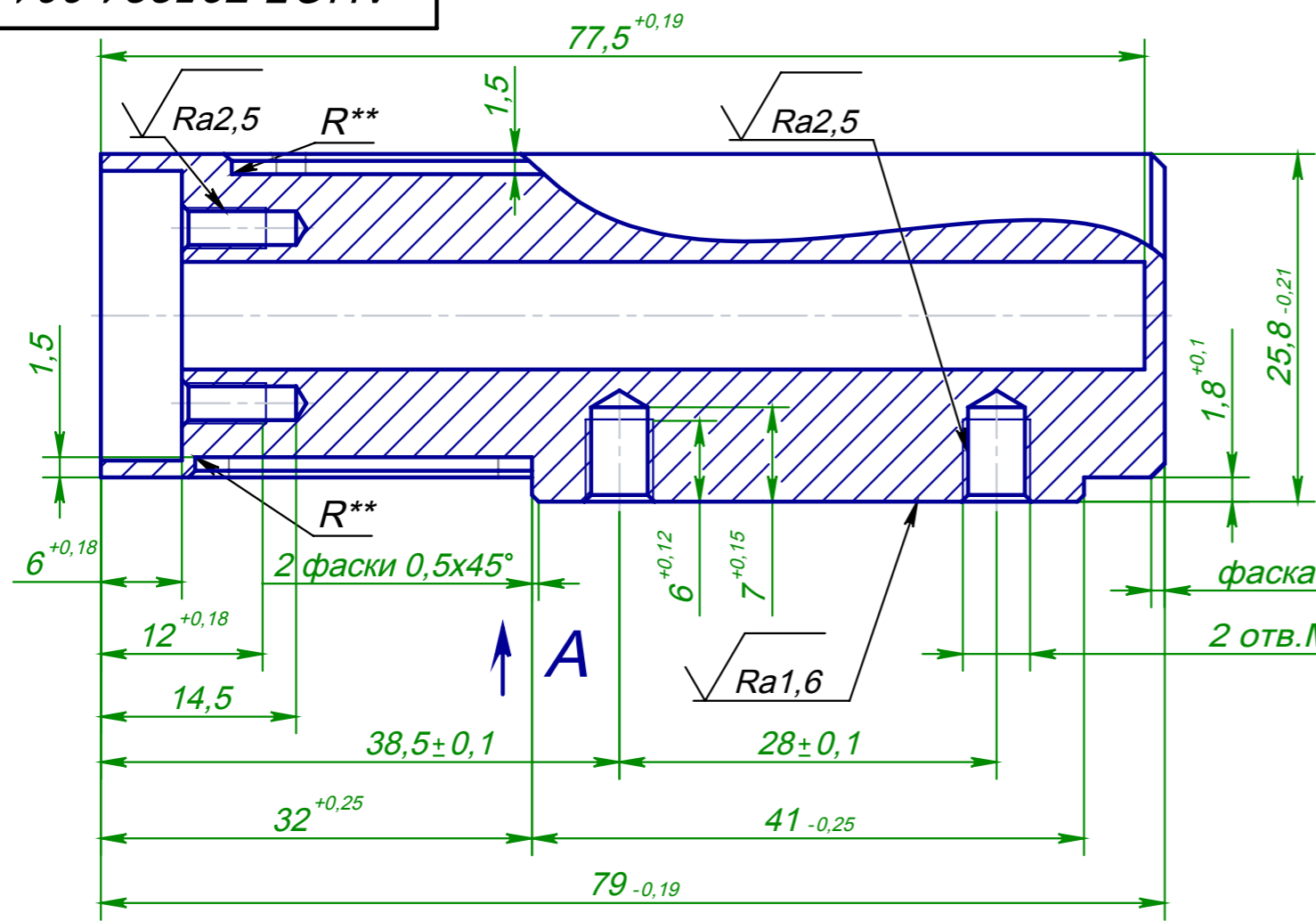
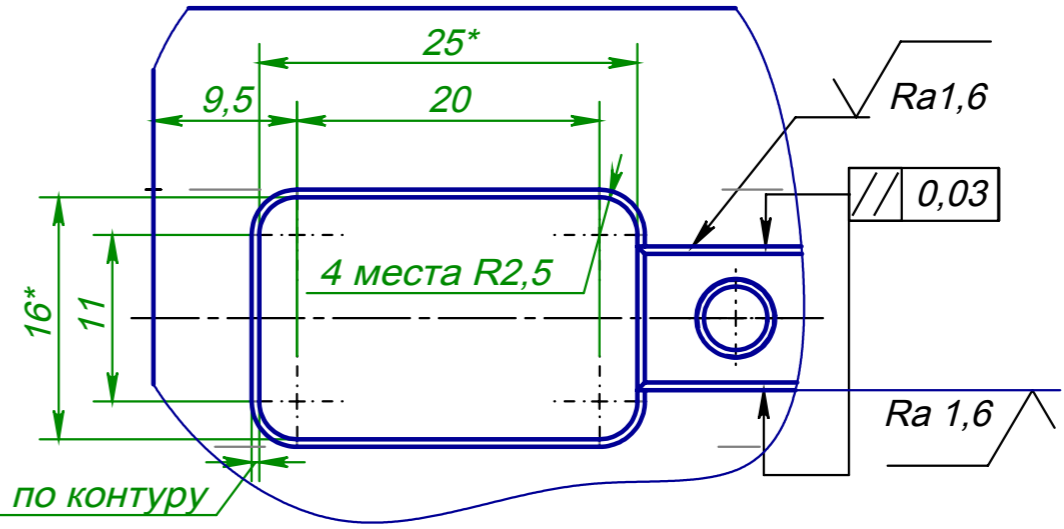

- *Размеры для справок.
- **Обеспеч. инструментом.
- H14, h14, ±IT14/2.
- Пескоструить.
- Покрытие Ан. Окс.ч. твёрдый.
- Нарушение покрытия с наружной стороны не допускается.

- *Dimensions for reference.
- **Size to provide of tool.
- H14, h14, ±IT14/2.
- Sandblasting.
- Coating: Solid anodizing black.
- Destruction of coating outer side not allowed.

					АЦСД.735224.001			
Изм.	Лист	№ докум.	Подп.	Дата	Корпус	Лит.	Масса	Масштаб
Разраб.	Куликов			20.08.15			0.059	2:1
Пров.	Мяконький					Лист 1	Листов 1	
Т. контр.								
Н. контр.					Плита Д16Т ГОСТ 4784-97			
Утв.								