

Перв. примен.
Справ. №
Подп. и дата
Взам. инв. №
Инв. № дубл.
Подп. и дата
Ив. № подл.

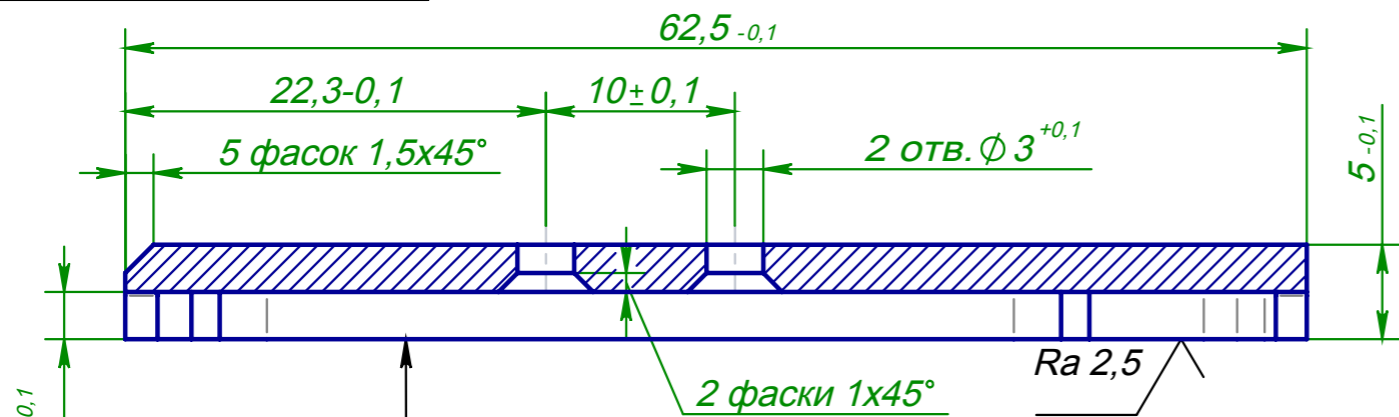

A (2.5 : 1)

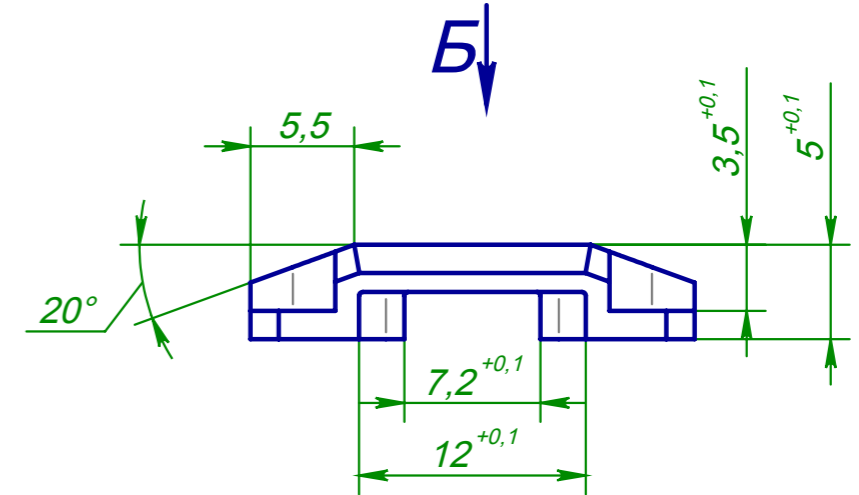

B (2.5 : 1)

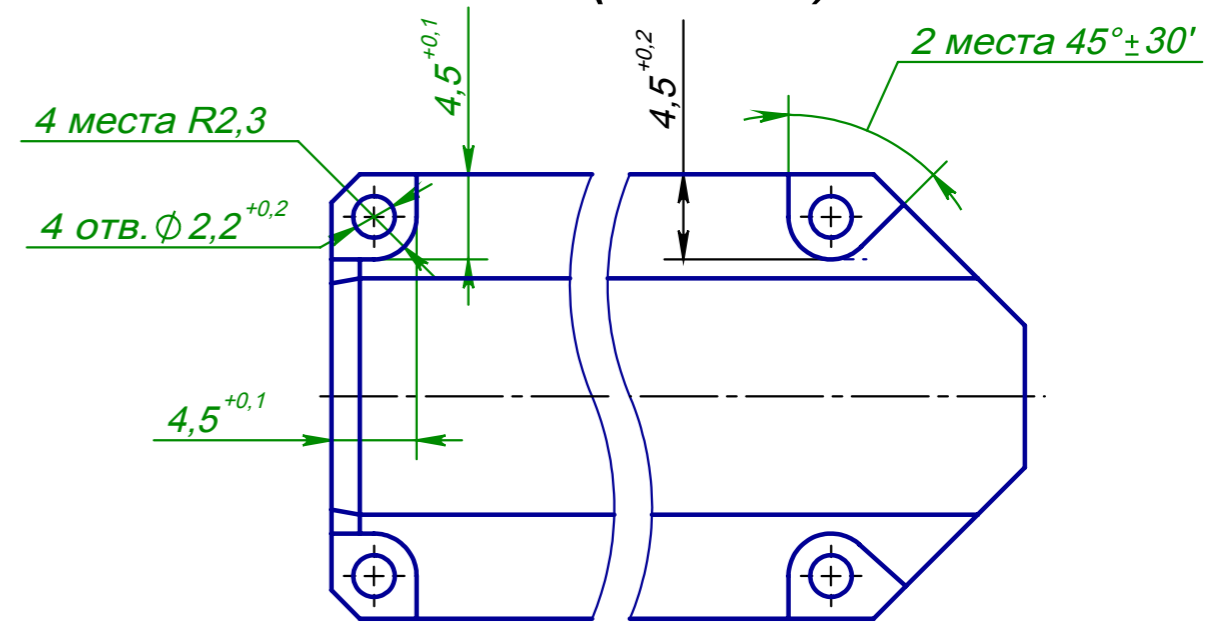
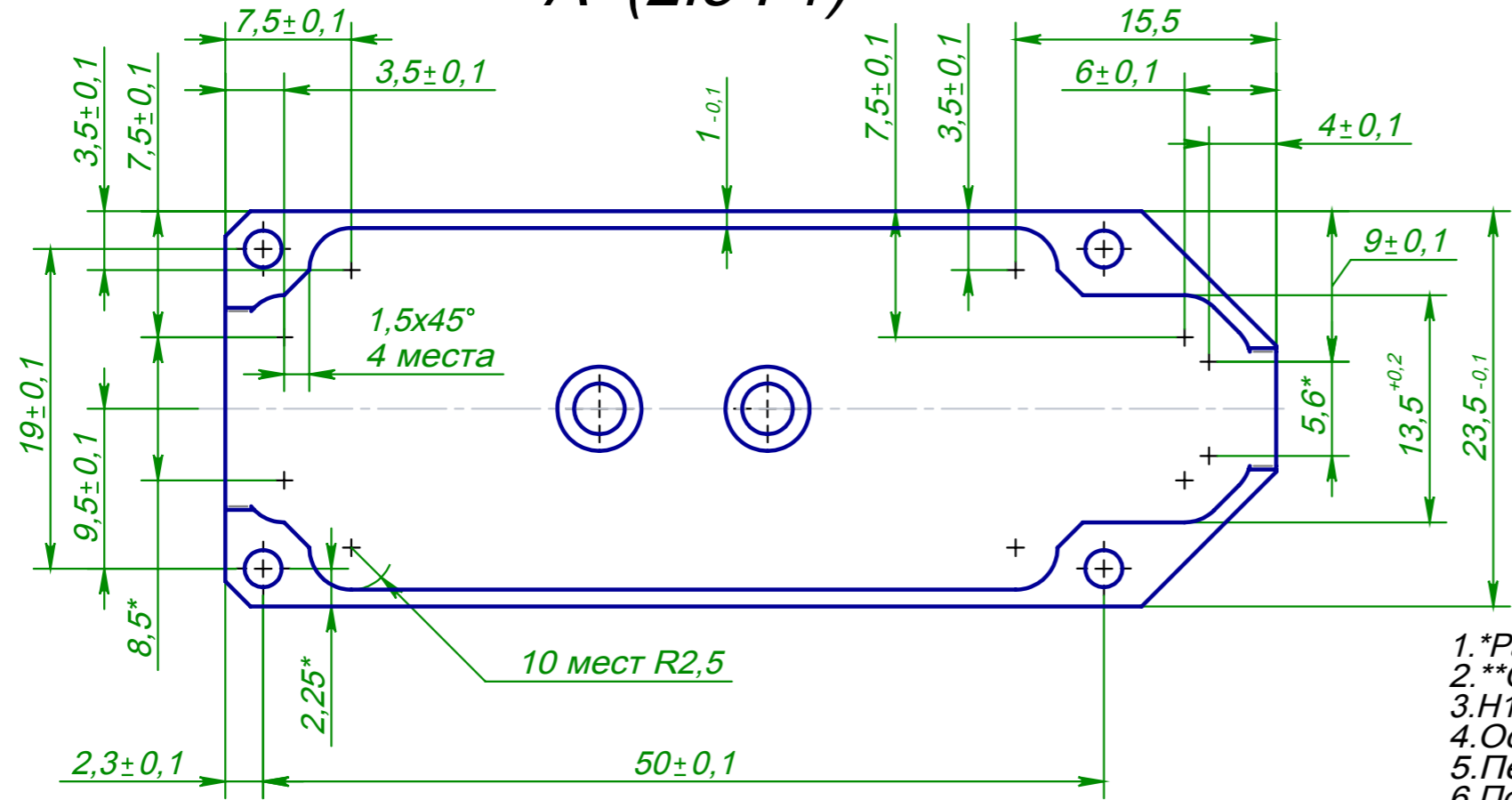

1. *Размеры для справок.
2. **Обеспеч. инструментом.
3. H14, h14, ±IT14/2.
4. Острые кромки притупить 0,2x45°.
5. Пескоструить.
6. Покрытие Ан. Окс. ч. твёрдый.
7. Нарушение покрытия с наружной стороны не допускается.

1. *Dimensions for reference.
2. **Size to provide of tool.
3. H14, h14, ±IT14/2.
4. Sharp edges to blunt 0,2x45°.
5. Sandblasting.
6. Coating: Solid anodizing black.
7. Destruction of coating outer side not allowed.

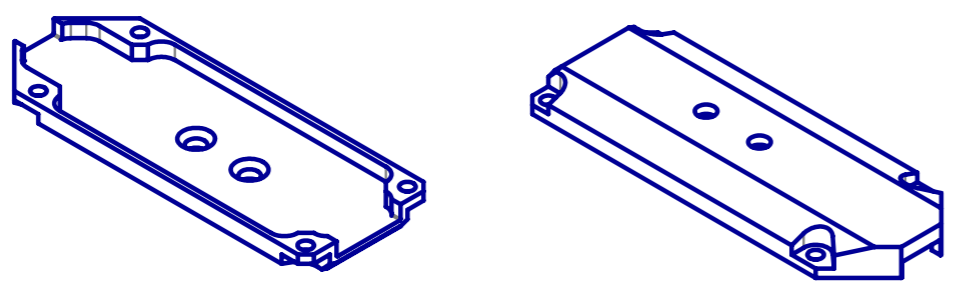

АЦСД.735214.002

Крышка

Изм.	Лист	№ докум.	Подп.	Дата	Лит.	Масса	Масштаб
Разраб.		Куликов		20.08.15		0.009	2:1
Пров.		Мяконький					
Т. контр.					Лист 1	Листов 2	
Н. контр.					Д16Т ГОСТ 4784-97		
Утв.							