

АЦСД.711151.079

√ Ra6,3 (✓)

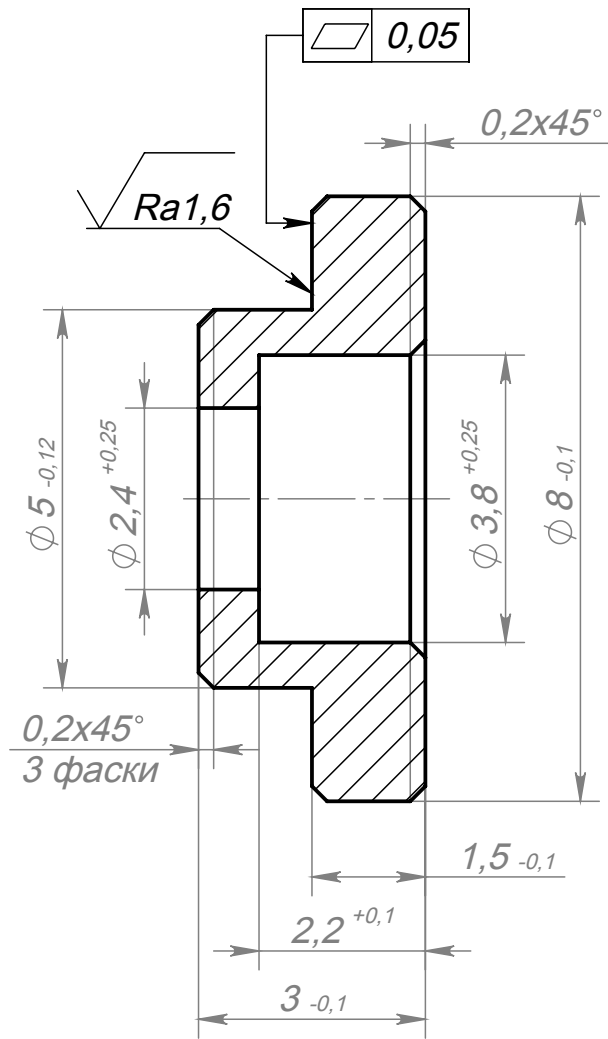

1. Sandblasting.
2. Coating: Hard anodizing black, 25...40 μm .
3. Violation of coating the outer surfaces is not allowed.

Перв. примен.
АЦСД.301172.001

Справ. №
Подп. и дата
Инв. № дубл.
Взам. инв. №
Подп. и дата
Инв. № подл.

Изм	Лист	№ докум.	Подп.	Дата
Разраб.		Куликов		
Пров.		Мяконький		
Т. контр.		Белов		
Н. контр.		Огальцов		
Утв.		Софин		

АЦСД.711151.079

Шайба

Д16 ГОСТ 4784-97

Лит.	Масса	Масштаб
О	0.0005	10:1
Лист		Листов 1