

Rz40 / (✓)

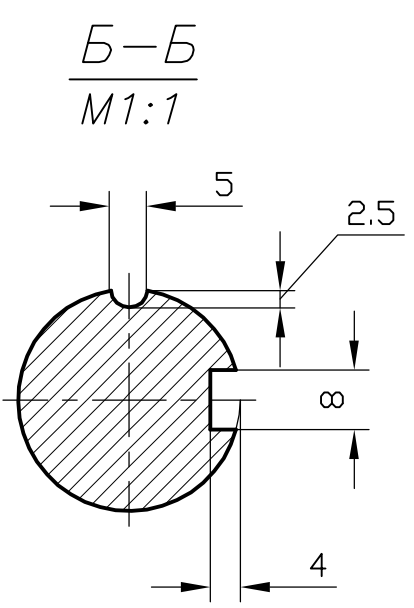
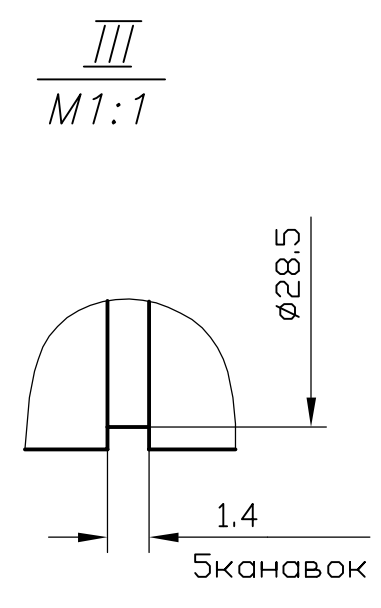
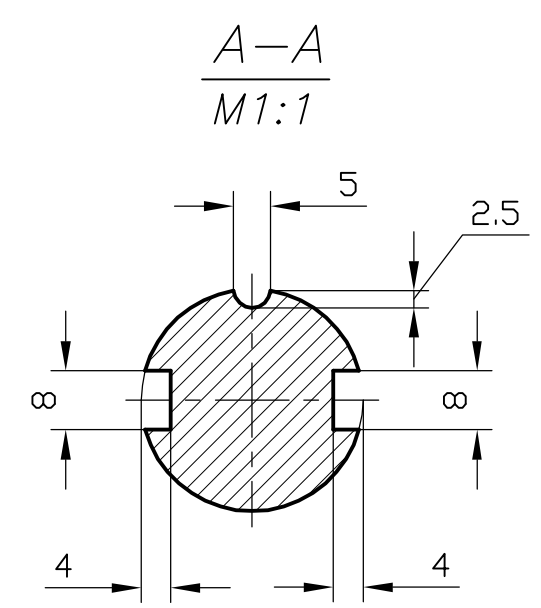
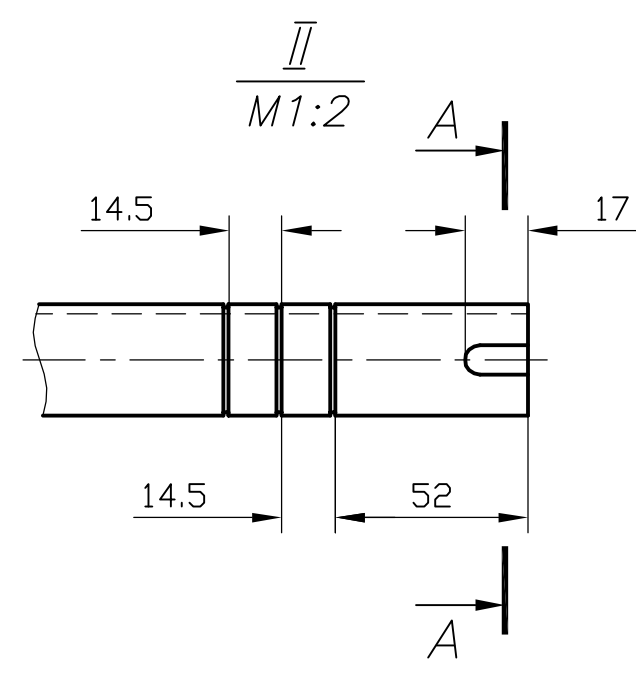
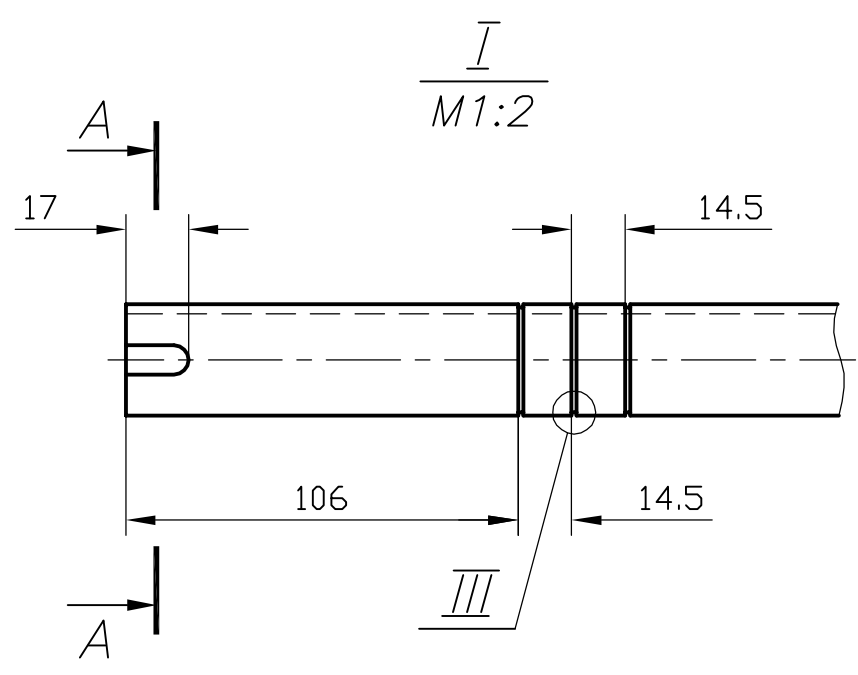
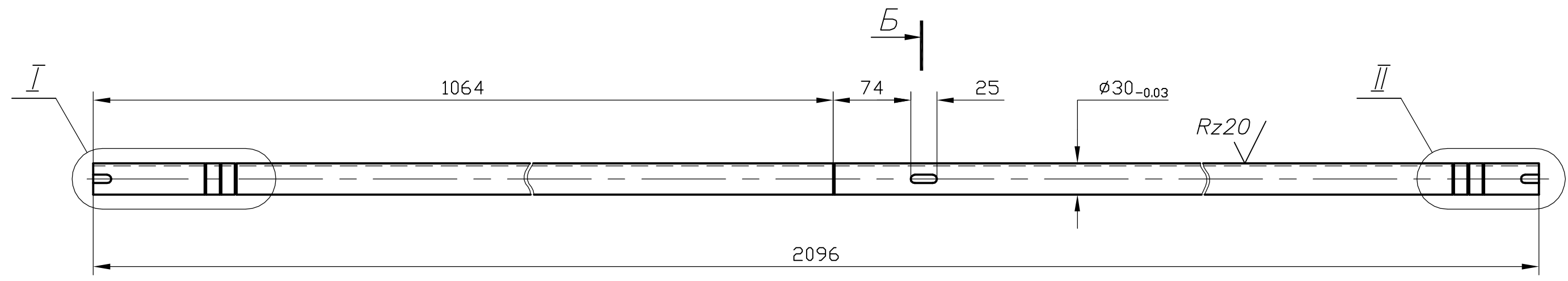

1. Кромки притупить ~0,5мм.
2. Неуказанные предельные отклонения размеров: H12, h12.

				970.02			
				Привод печи			
Изм.	Лист	№ докум.	Подп.	Дата	Литера	Масса	Масшт.
		Богомолов	Стан	13.10	0	11,6	1:4
Проверил	Панфиленко		Стан	13.10	Лист	Листов 1	
Вал 2							
Сталь 45 ГОСТ 1050-88					ОАО "Стройфарфор"		