

Перв. примен.	Сборщик №	Подп. и дата	Взам. инв. №	Инв. № дубл.	Подп. и дата	Инв. № подл.

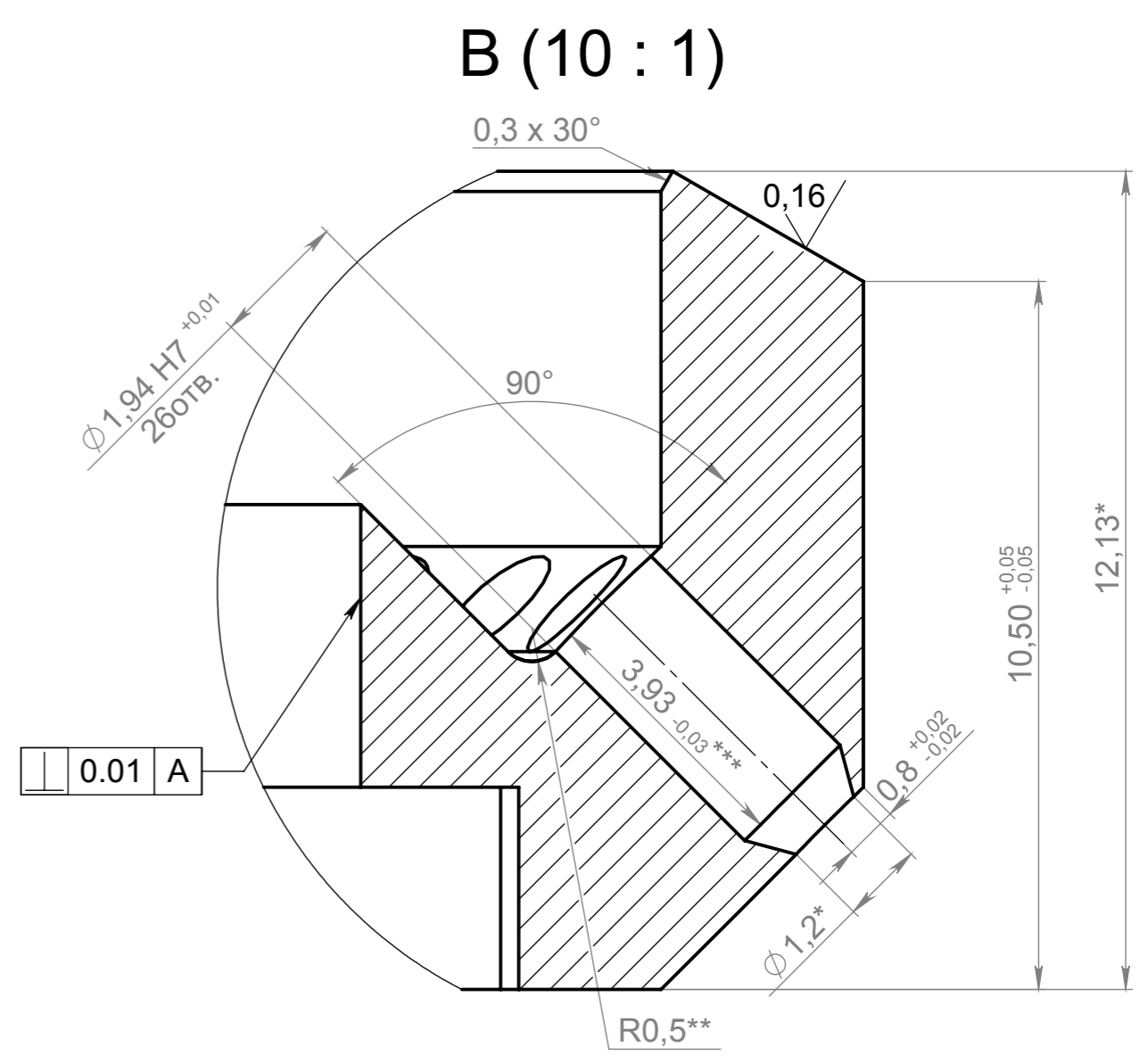

- \* Размер для справок
- \*\* Размер определяется инструментом
- \*\*\* Размер особой важности.
3. Неуказанные отклонения размеров - по ГОСТ 30893.1-2002-F
4. HRC 32-35
5. Допускается замена материала на сталь, стойкую к образованию окалины до 250градусов.
6. 26 цилиндро-конических отверстий начинать сквозным стартовым сверлением или фрезерованием со стороны наружной фаски

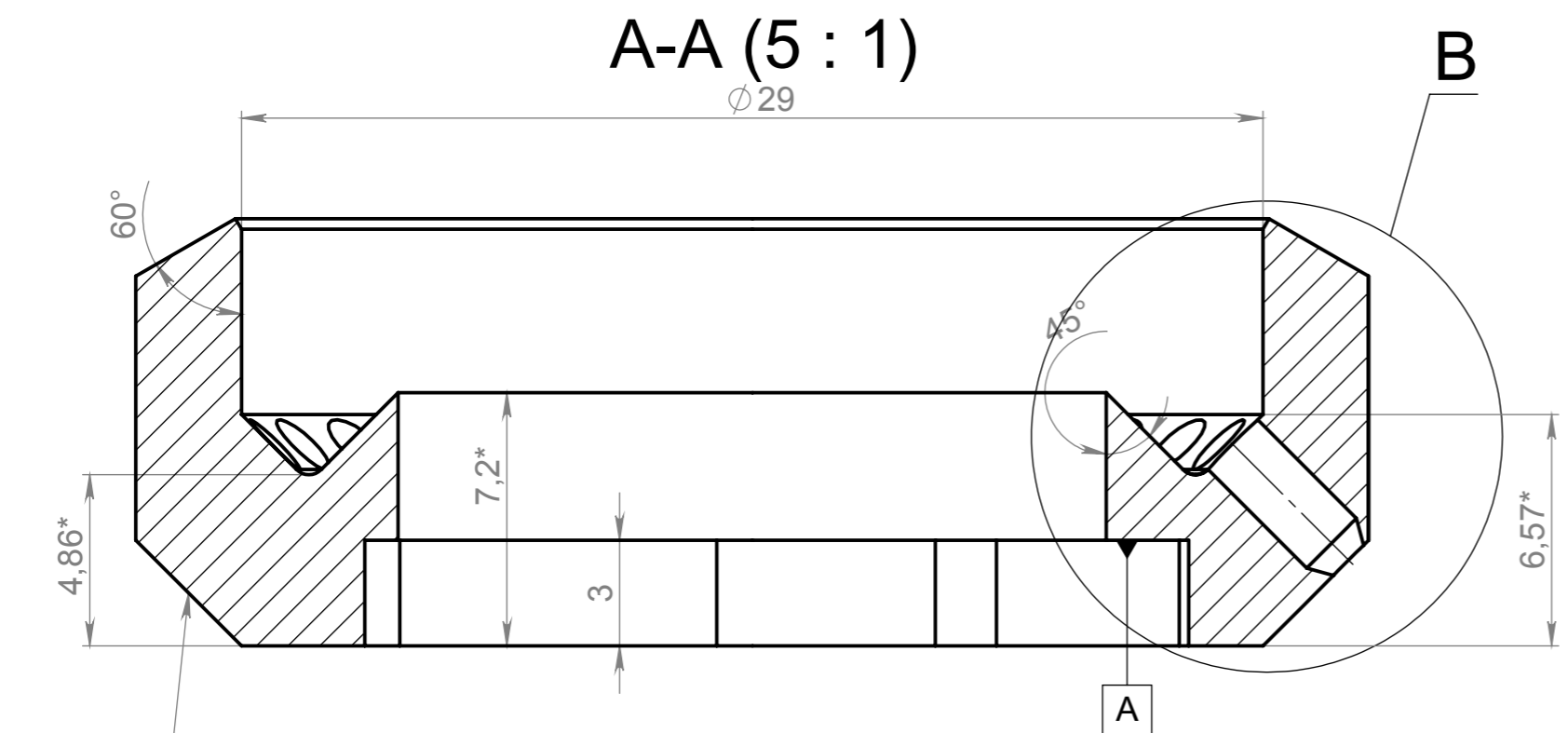
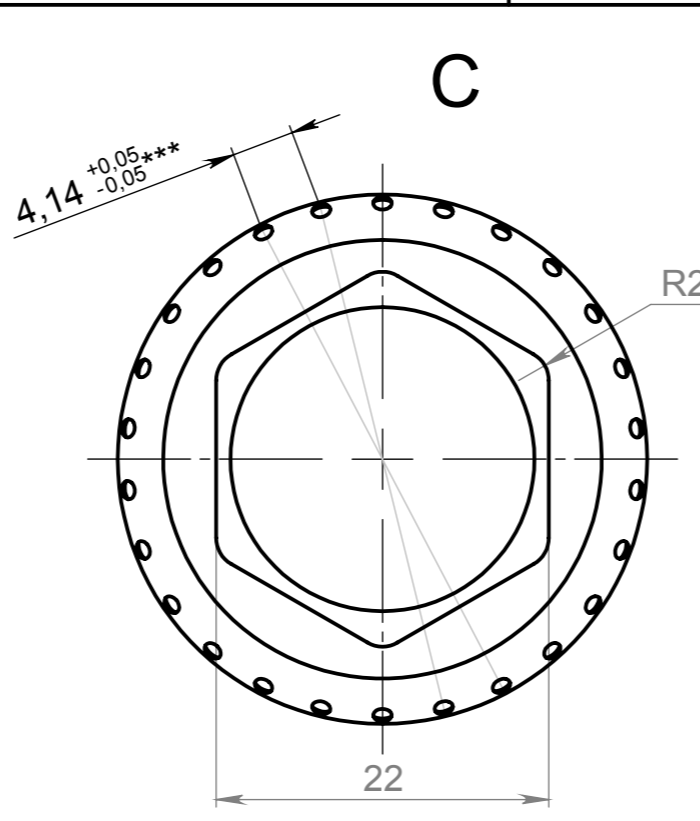
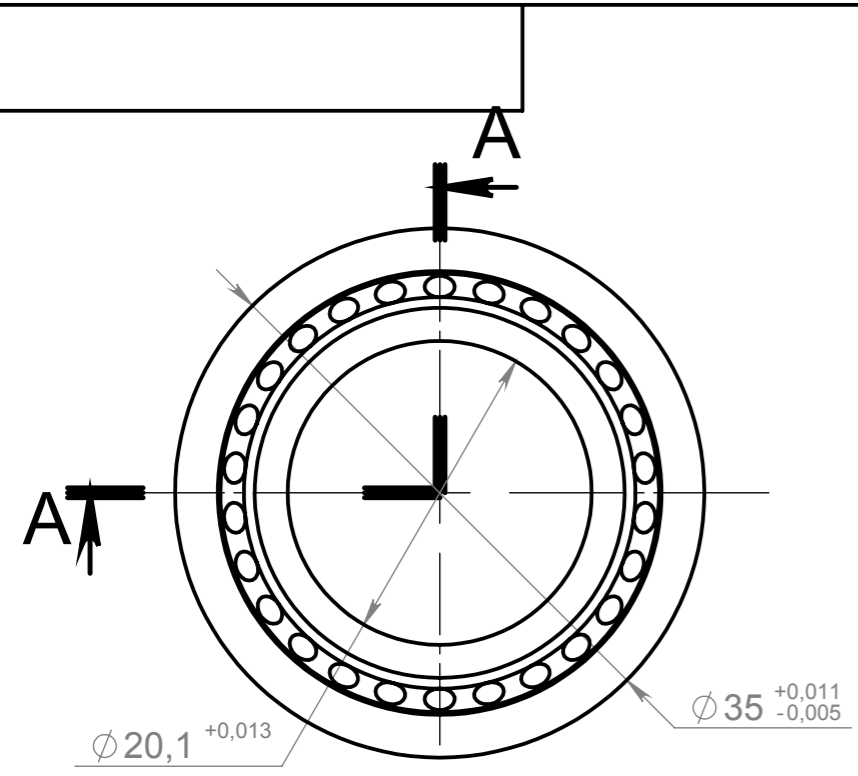
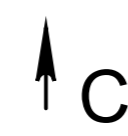
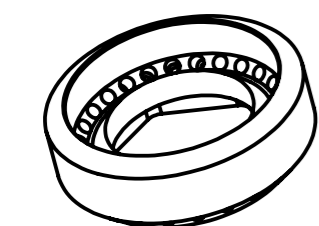

Изм.	Лист	№ докум.	Подп.	Дата	Фильера внутренняя	Лит.	Масса	Масштаб
Разраб.	Алексеев А.Н.			5.04.18			0.03	2:1
Пров.						Лист 1		Листов 1
Т. контр.								
Н. контр.					Сталь 40X13 ГОСТ5949-75	ООО Микрополимер		
Утв.								