

Ж040СБ

√6,3(√)

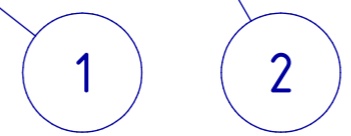
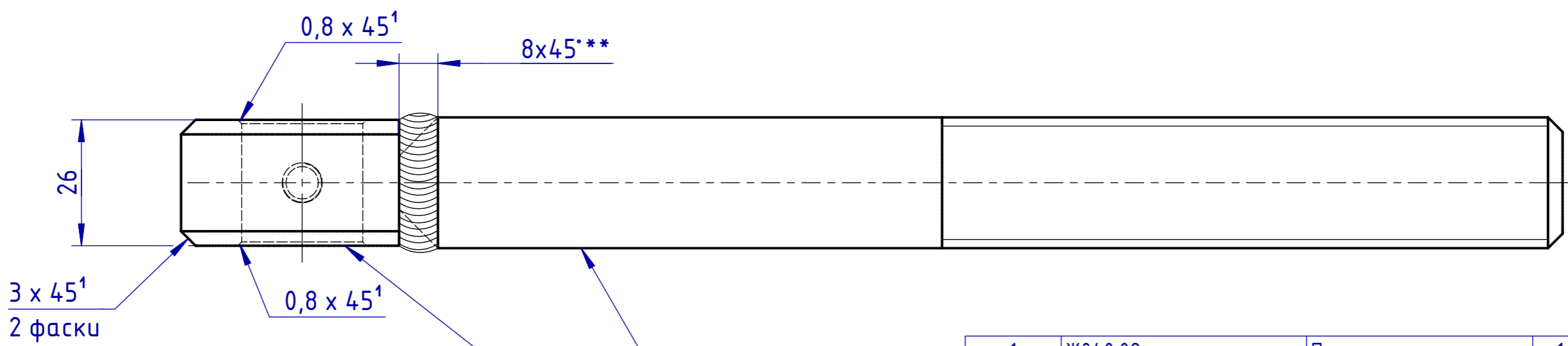
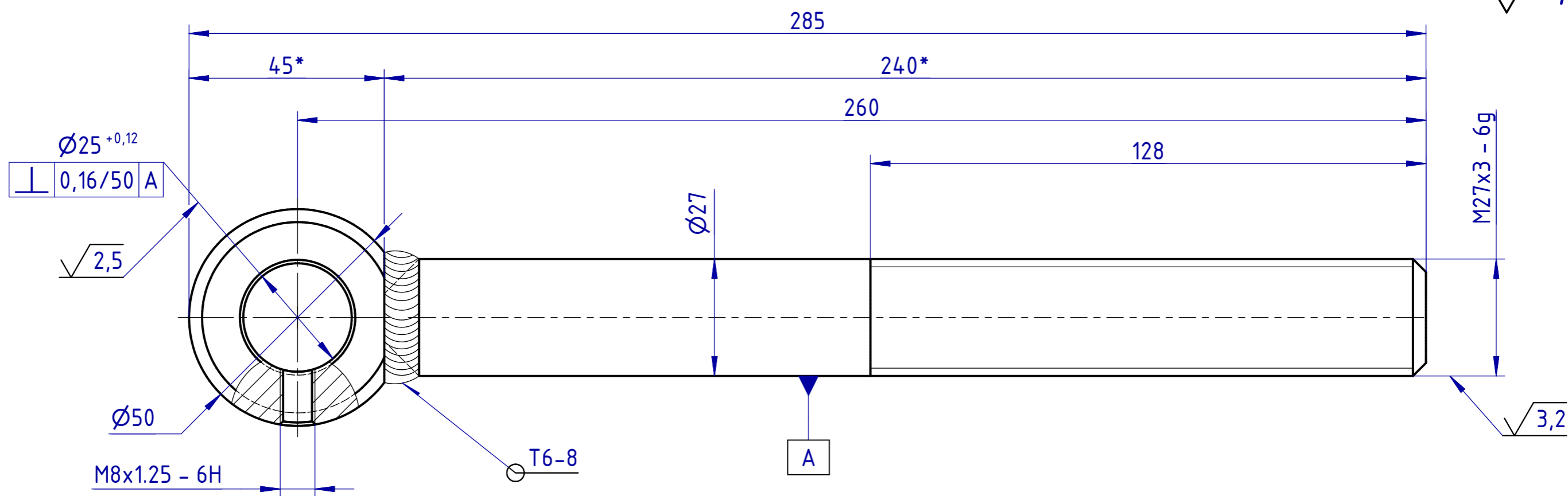

1. Сварочные швы ГОСТ 5264-80
2. *Размеры для справок.
3. ** Размер для детали поз.2
4. Общие допуски ГОСТ 30893.1: Н14, н14, ¼ IT14/2

1	Ж040.02	Проушина	1	Сталь 30 ГОСТ 1050-88
2	Ж040.01	Ось тяги	1	Сталь 30 ГОСТ 1050-88
ПОЗ	НОМЕР ДЕТАЛИ	ОПИСАНИЕ	КОЛ	КОММЕНТАРИИ
Ж040 СБ				
Тяга			Лист	Масса
			1	1,3
			Лист	Листов
				1
				2ТТ

Перв. примен. Справ. № Подл. и дата Инв. № дубл. Взам. инв. № Подл. и дата Инв. № подл.