

1220.02.00.052

$\sqrt{Ra\ 12,5\ (\checkmark)}$

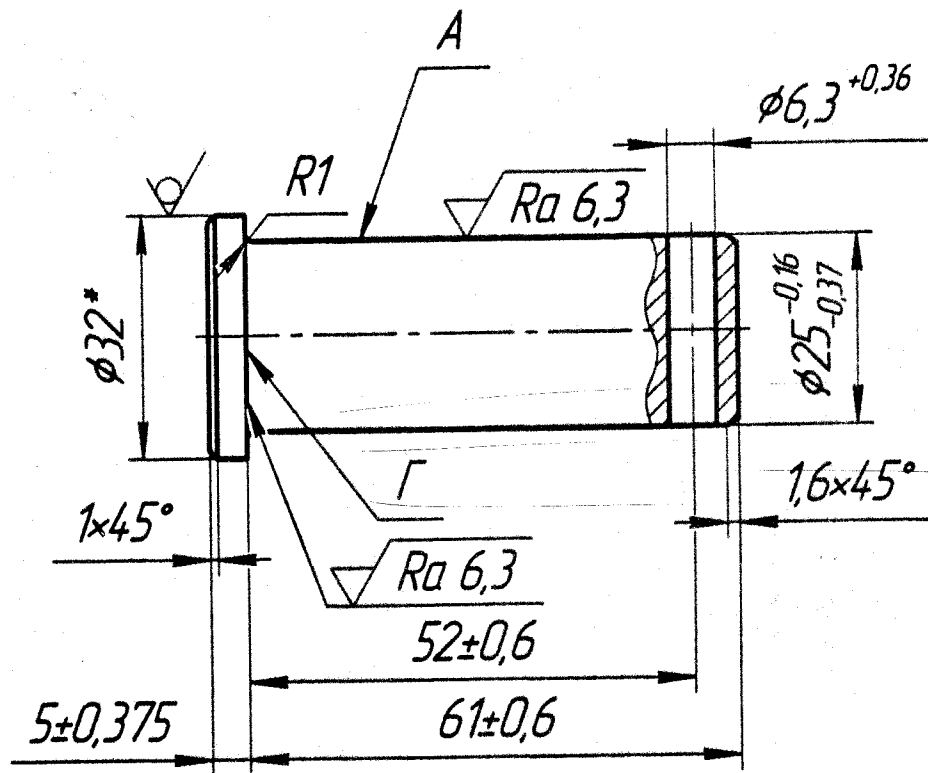

1. Допуск пересечения оси отверстия с осью стержня 0,4 мм.
2. Допуск порцевого диаметра поверхности  $\Gamma$  относительно А 0,12 мм
3. Площадь покраски - 0,006 м<sup>2</sup>.
4. \*Размер для справок.

1220.02.00.052

Заказ №

Изм./Лист	№ докум.	Подп.	Дата
Разраб.			
Проб.			
Т.контр.			
Нач.КБ			
Н.контр.			
Члб.			

Ось

Лит.	Масса	Масштаб
A	0,28	1:1
Лист	Листов	1

В1-32 ГОСТ 2590-2006

Круг 325-7-09Г20-Г ГОСТ 19281-2018

Копировал

Формат А4

Перв. примен.

Справ. №

Подп. и дата

Инд. № дроб.

Взам. инв. №

Подп. и дата

Инд. № подл.