

Б (2:1)

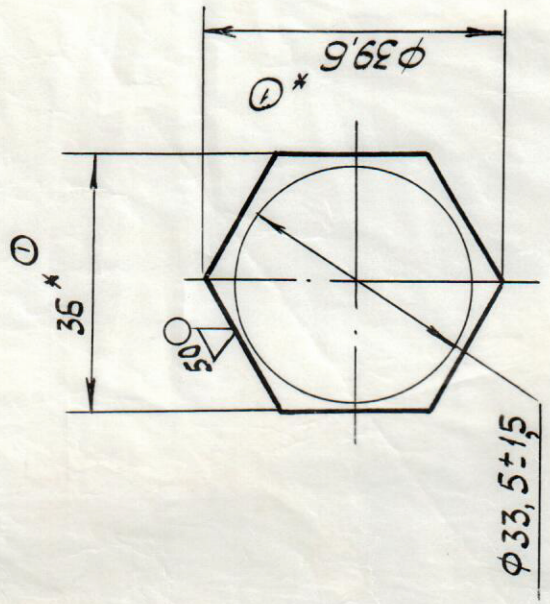
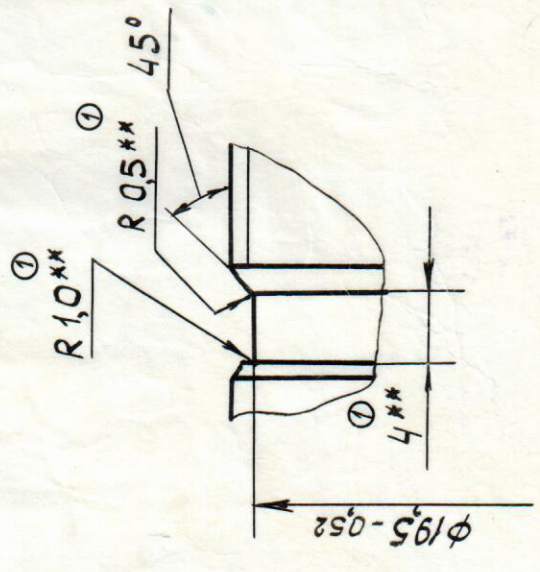

1. ** Размеры обеспечиваются инструментом.
2. Допуск торцового блення опорной поверхности головки болта относительно оси поперечно оси $\varnothing 2$ мм.
3. Допуск соосности головки болта относительно оси поперечно оси поверхности А 0,5 мм.
4. Маркировать Н.Ч.М на бирке. Одна бирка на партию деталей
5. * Размер для справок.

Изм	Лист	№ док-м	Подп	Дата	Исполн	Масса	Листов
						0,3	1:1
Разработ			Дата		Лист		
Проб			Дата		Листов		
Т. контр			Дата		Листов		
Н. бюро			Дата		Листов		
Н. контр			Дата		Листов		
ГТ780.01.001							
Болт чистый							
Шестигеранник 36-Н12 ГОСТ 8560-78 10Г2-Б ГОСТ 4543-74							