

4

3

2

1

F

F

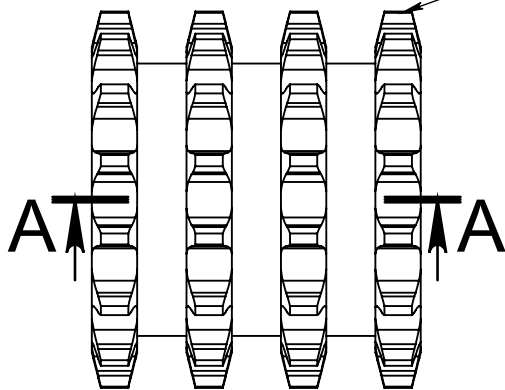

Зубья, твердость по HRC 45-52
на глубину 1,5-2 мм

Ra 3.2

Число зубьев	15
Шаг цепи	19,05
Размер цепи	3/4
Диаметр дл.окр.	91,63
цепь	4ПР-19,05 15500 ТУ

E

E

A-A

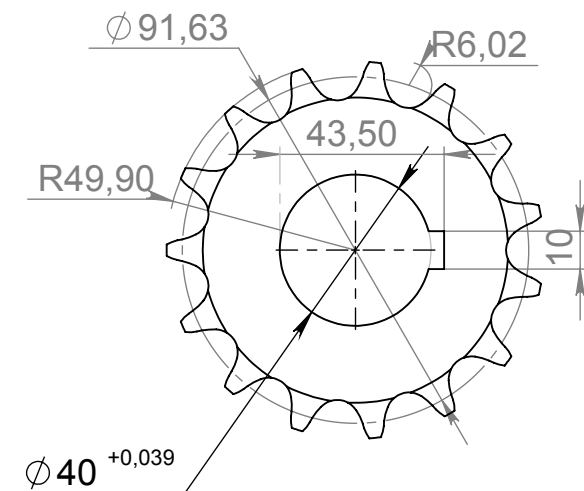
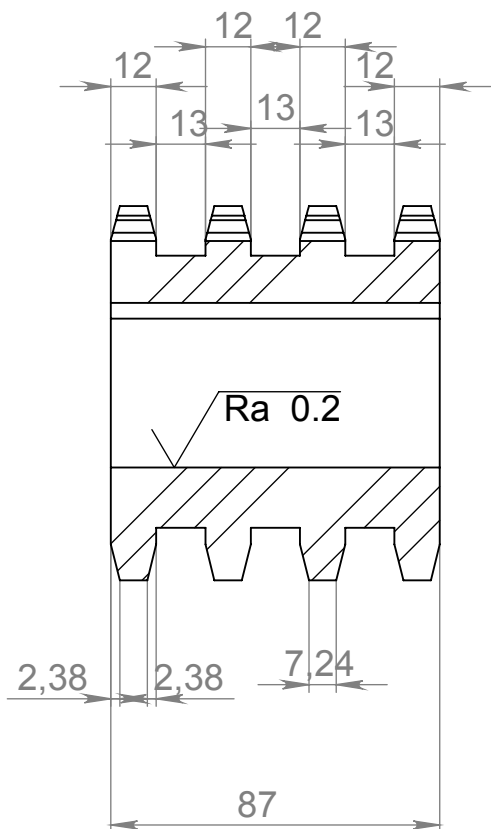

D

D

C

C

B

B

ПО УМОЛЧАНИЮ:
РАЗМЕРЫ В МИЛЛИМЕТРАХ
ШЕРОХОВАТОСТЬ:
ДОПУСКИ:
ЛИНЕЙНЫЕ:
УГЛОВЫЕ:

ОБРАБОТКА:

СГЛАДИТЬ
ЗАУСЕНЦЫ И
ОСТРЫЕ КРОМКИ

НЕ МАСШТАБИРОВАТЬ ЧЕРТЕЖ

РЕДАКЦИЯ

9 ШТ.

НАЗВАНИЕ:

Звездочка 12А-4

A

A

ИМЯ	ПОДПИСЬ	ДАТА
Разраб		
Пров.		
Утв.		
Маш.		
Т.контр		

МАТЕРИАЛ:

Сталь 45 ГОСТ 1050-88

ЧЕРТЕЖ №:

A4

МАССА: 1,8 кг

МАСШТАБ: 1:2

ЛИСТ 1 ИЗ 1

4

3

2

1