

*Лей*

Rz40

PT417PФ3-6.20.155

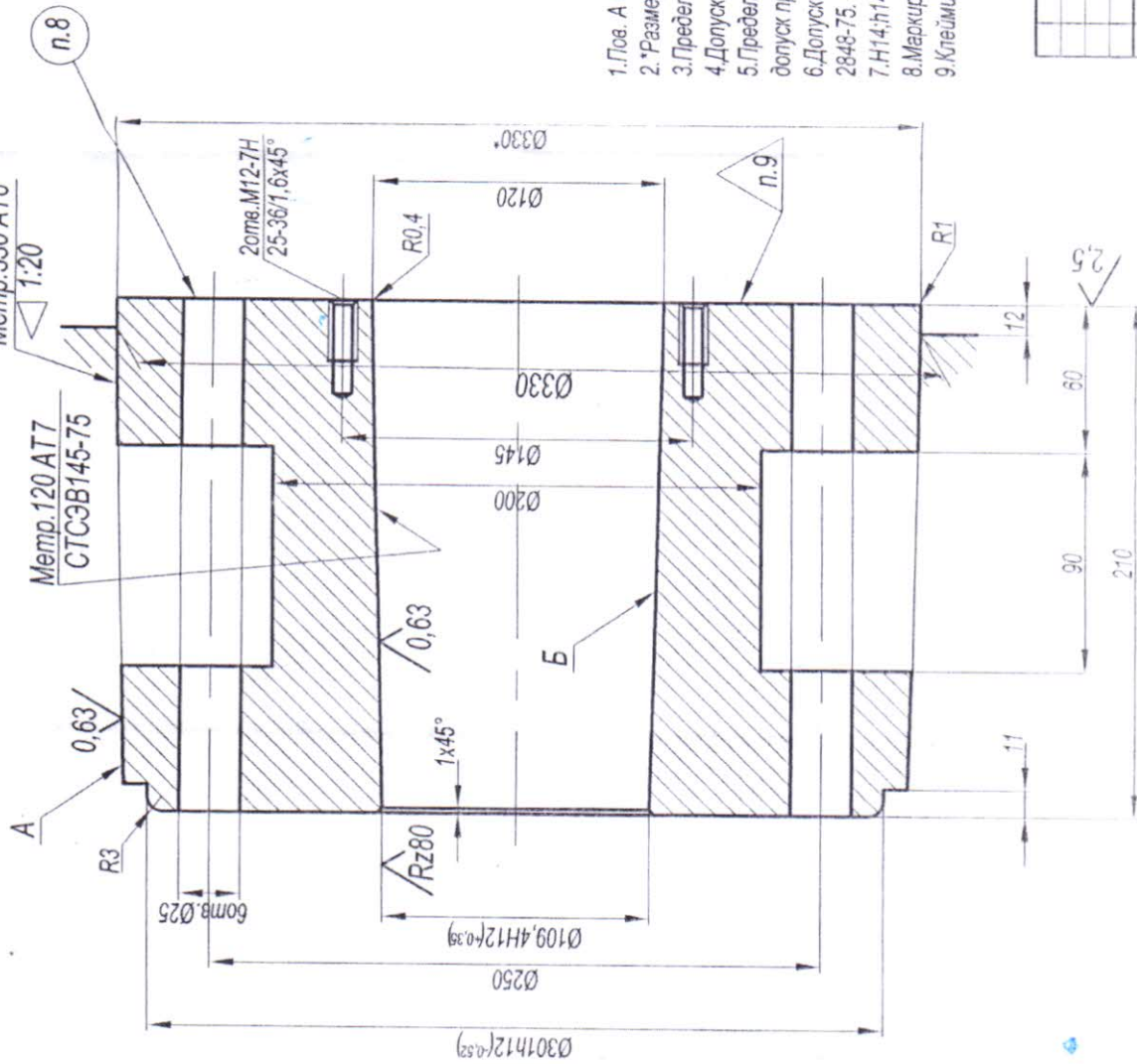

1. Пов. А и Б цементировать 0,8...1,2 мм; 50...62 НРСэ
2. Размер для справок.
3. Предельное отклонение угла конуса на длине конуса А-0,025 мм.
4. Допуск радиального биения пов.А относительно пов.Б не более 0,01 мм.
5. Предельные отклонения формы конуса А:  
допуск прямолинейности образующей-0,005 мм; допуск круглости-0,008 мм.
6. Допуски, методы и средства контроля конуса Б, методы и средства контроля конуса А- по ГОСТ 2848-75.
7. H14; h14; ±I2/2.
8. Маркировка: PT417PФ3-6.20.155. 120/330
9. Клеймить годность детали.



PT417PФ3-6.20.155		Тип	Материал
Втулка переходная		68	12
Сталь 0Х ГОСТ 4543-71		Р03-СХБ	
Имя	Полн.	На документе	Подпись
Разраб.	Архипова		
Составил	Буралеев		
Проверил	Буралеев		
Утвердил	Шульгин		

Rz40

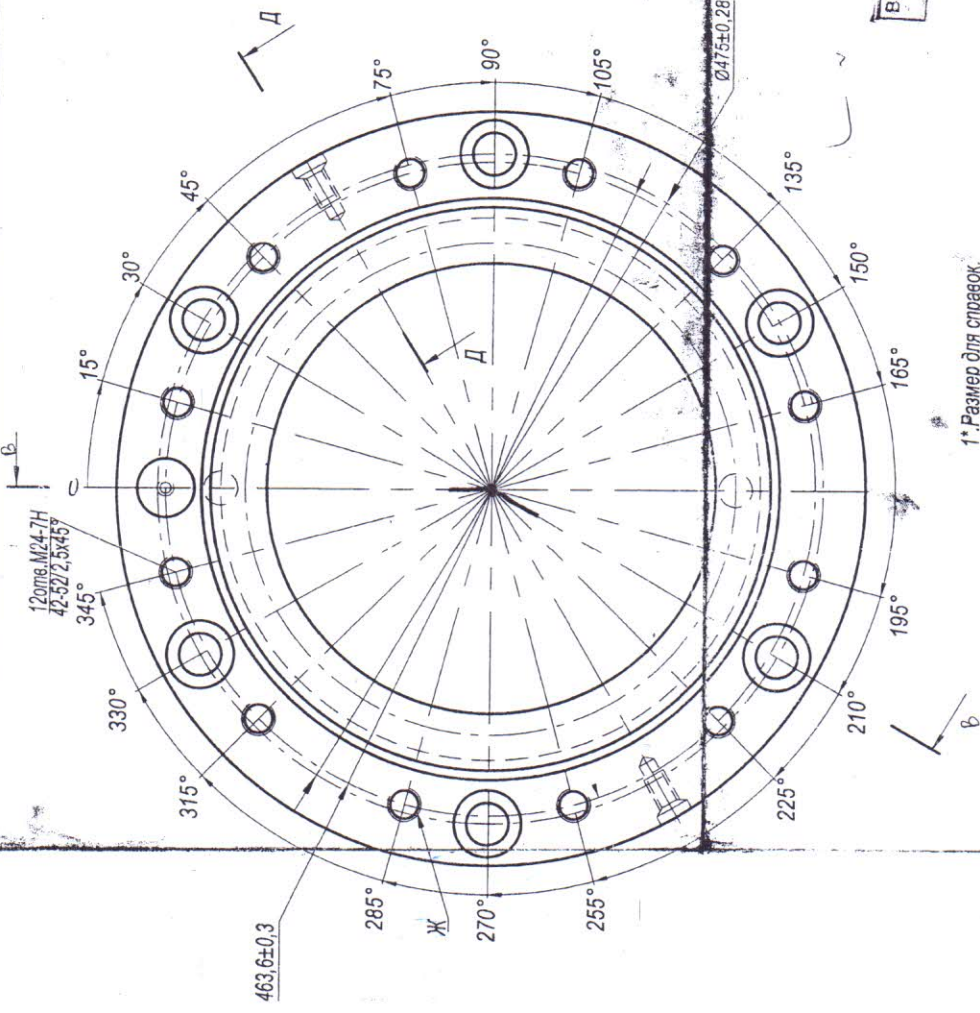

6

Выд.

1. Размер для справок.
2. Н14; н14; ±2/2.
3. Предельные отклонения центрального угла между осями двух любых отл. Ж, Е ± 10'.
4. При проверке пов. И по калибру должно быть равномерное стирание краски не менее 80% рабочей длины. Толщина слоя краски не более 0,004 мм.
5. На торцах К и М выуклость не допускается.
6. Допускается поперечная сырая ржавчина 15 мм. днн.
7. Размер между торцами калибра и фланцем.

12 мм, М24-7Н  
42-52/2,5x45°

ИЗМ. Лист		№ докум.	Подп.	Дата
1	1	РТ417РФ3-6.20.212	И.И.И.	2020
Разработ.		Архивов	Провер.	Бурлаков
Т. контрол.		И.И.И.	М.М.М.	2020
Принят.		Бурлаков	М.М.М.	2020
Н. контрол.		Шкулин	М.М.М.	2020
УТВ.		Шкулин	М.М.М.	2020
РТ417РФ3-6.20.212				
Лист		Масса	Масштаб	
1		90,0	1:2,5	
Лист		Листов	1	
Лист		РС3 - СКБ		
Сталь 45 ГОСТ1050-88				

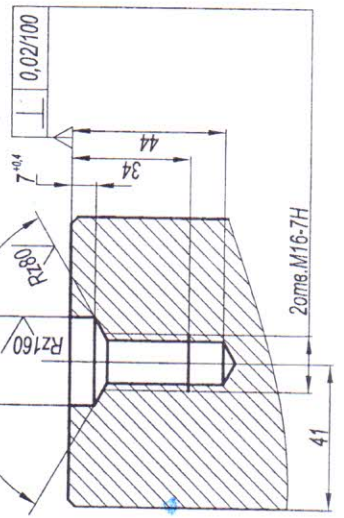
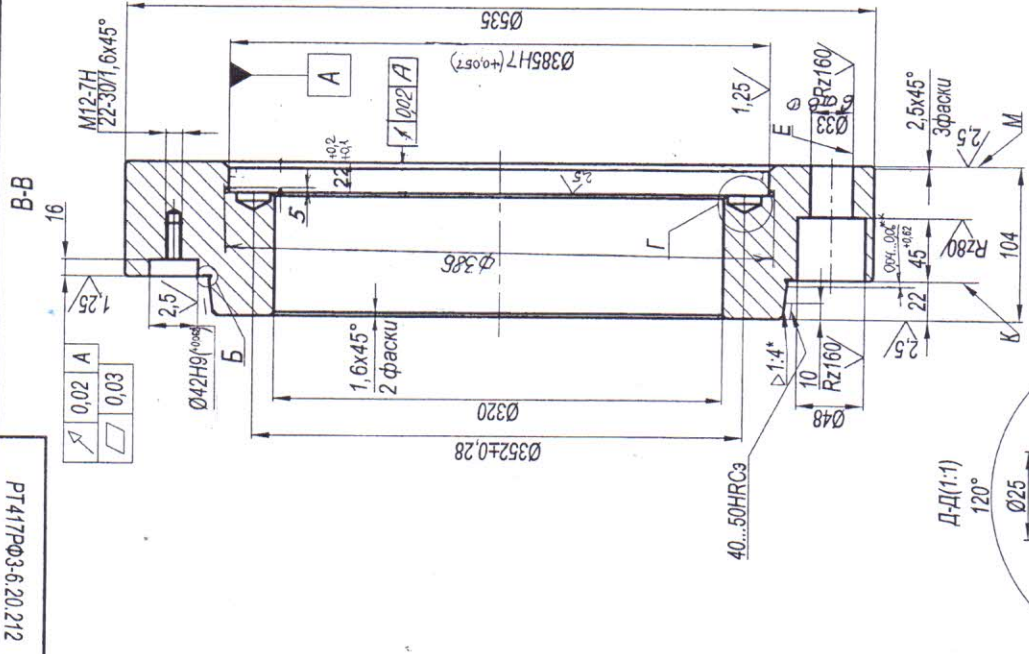
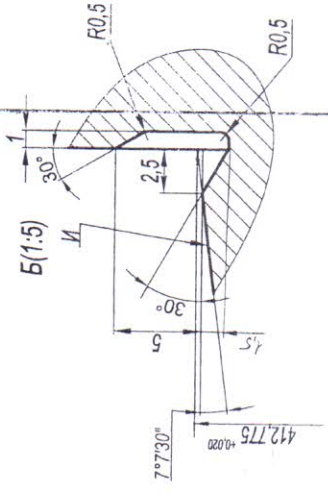
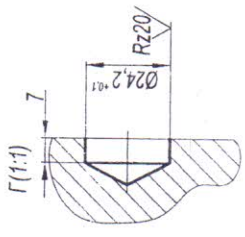

РТ417РФ3-6.20.212

То. отв. 042 и 042 заменить на 042 - 042

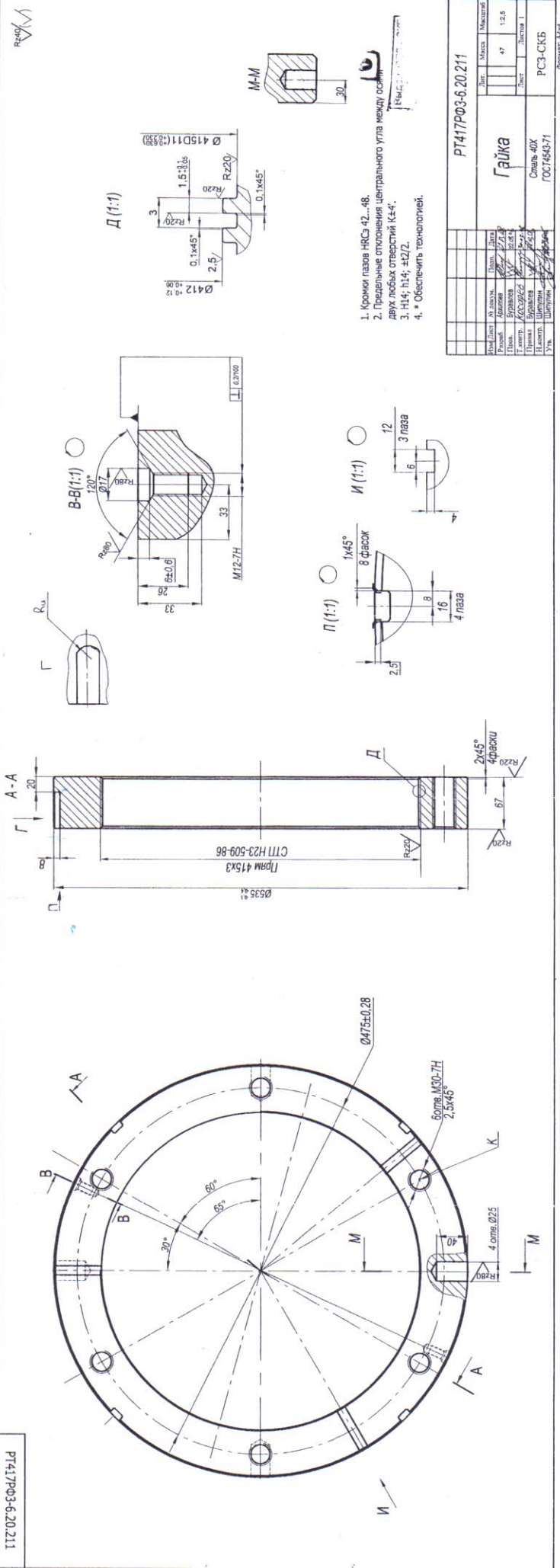

ПТ417Р03-6.20.211

*Лист*





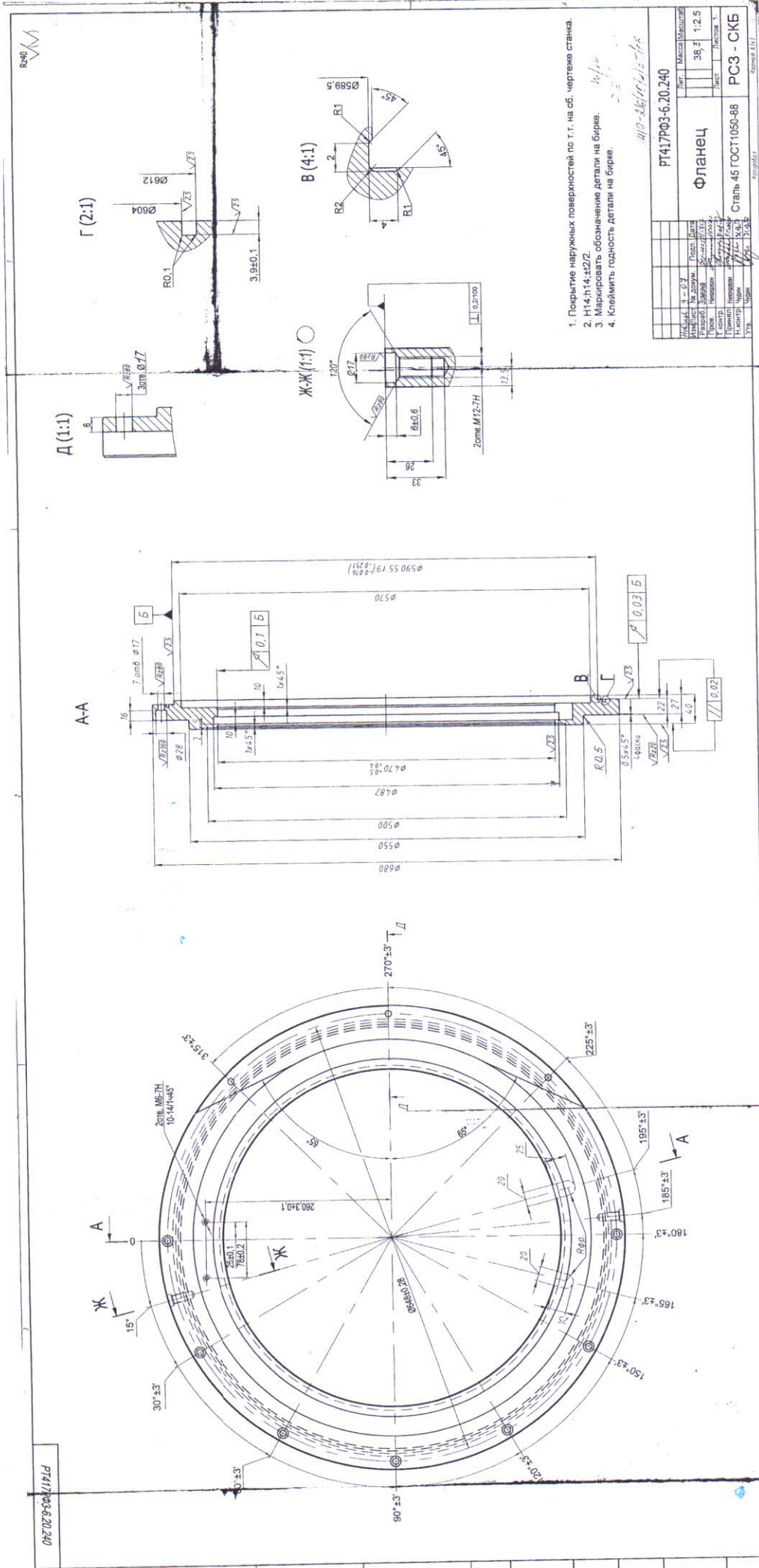

1. Покрытие наружных поверхностей по т.т. на сб. чертеже станка.
2. Н14;Н14;±2/2.
3. Маркировать обозначение детали на бирке.
4. Клеймить годность детали на бирке.

РТ417Р03-6.20.240	
Исполн.	Масштаб
Провер.	36.3
Утверд.	1:2.5
Лист	Листов 1
Фланец	
Сталь 45 ГОСТ 1050-88	
РСЗ - СКБ	

*Лист*

РТ417Р03-6.20.240

Работы № 417Р03-6.20.240