

260-2103.00.00.001

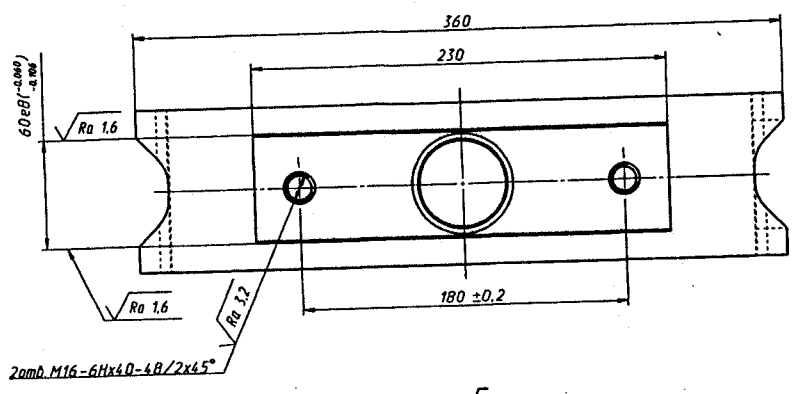

A-A (1:1)

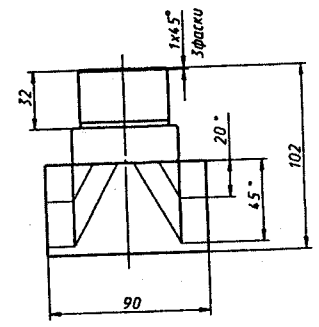
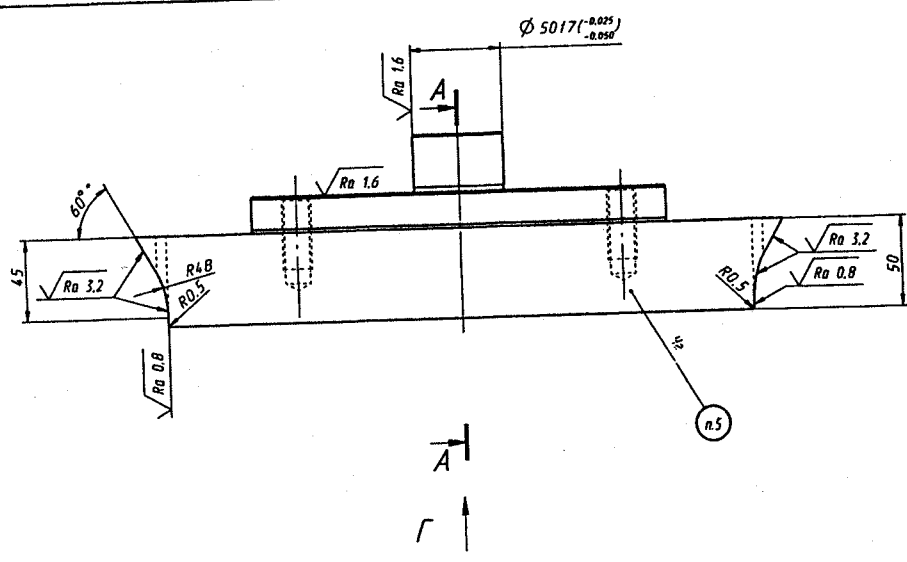
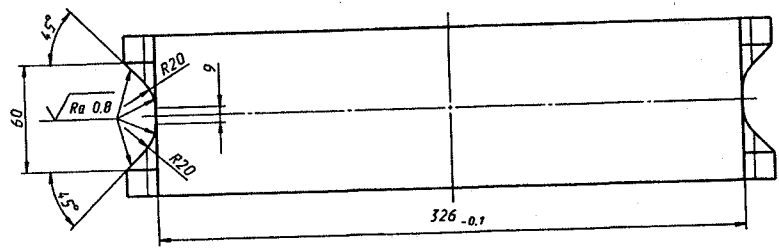
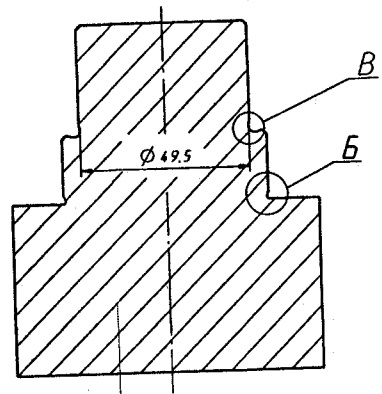

Б (5:1) 2 места

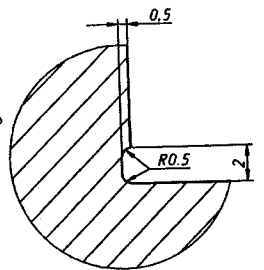

В (5:1)

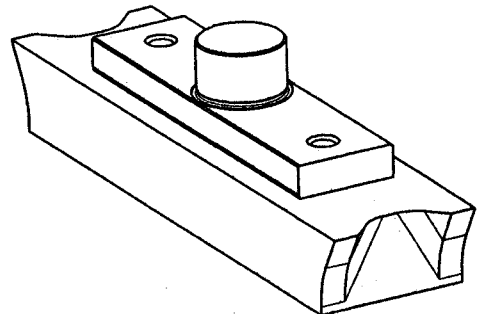
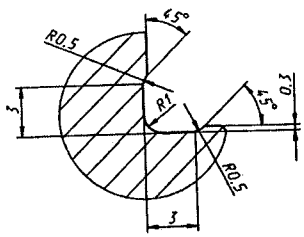

- 55...60 HRCз.
- \* Размеры для справок.
- Общие допуски по ГОСТ 30893.1: H14; h14:  $\pm IT14/2$ .
- Острые кромки притупить R0.5 мм.
- Маркировать обозначение изделия и обозначение изготавливаемой дет. ИЦБ-1013032-03. Шрифт В-ПрЗ ГОСТ 26.008-85.

№ инв. Лист № докум. Изм. № дата  
 450285 02 28.05.97  
 Спроб. №  
 Пред. проект

260-2103.00.00.001			
Пуансон		Лист	Масштаб
		14.25	1:2
Изм. Лист	№ докум.	Подп.	Листов
Разраб.	Солодов	С.С.П.	1
Проб.	Болодинов	С.С.П.	
У. контр.	Куреев	С.С.П.	
И. контр.	Лизанова	С.С.П.	
Утв.	Болодинов	С.С.П.	
УВА ГОСТ 1435-99			