

Выполнить по предоставленному Заказчиком образцу звездочки

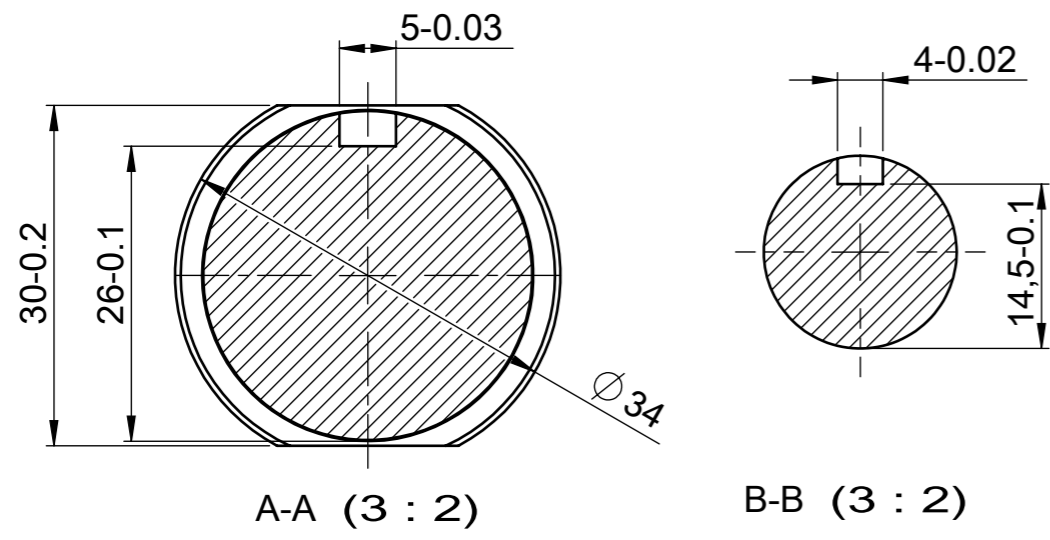
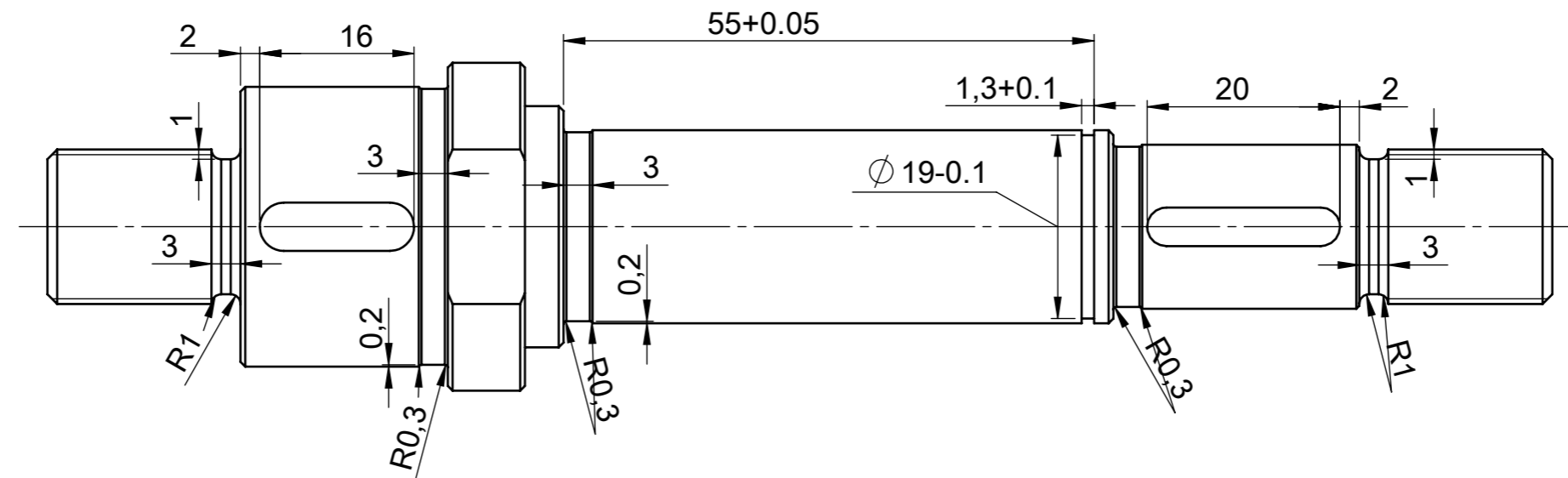

- 1.* Разм. для справок.
- 2. HRC 46...48
- 3. Неуказанные пред.откл.размеров H14;h14; +/-IT14/2.

Инв. N подл.	Подпись и дата
Взам. инв. N	Инд. N дубл.
Подпись и дата	Подпись и дата

ВП04-05.001			
Изм. Лист	N докум.	Подп.	Дата
Разраб.			12.03.2017
Пров.			
Т. контр.			
Н. контр.			
Утв.			
Вал ведущий			Лит. Масса Масштаб
Сталь 40X			1:2
Количество - 2шт.			Лист 1 Листов 1