

ТРУБКА 109-01
ИЗГОТОВИТЬ 4 ШТ

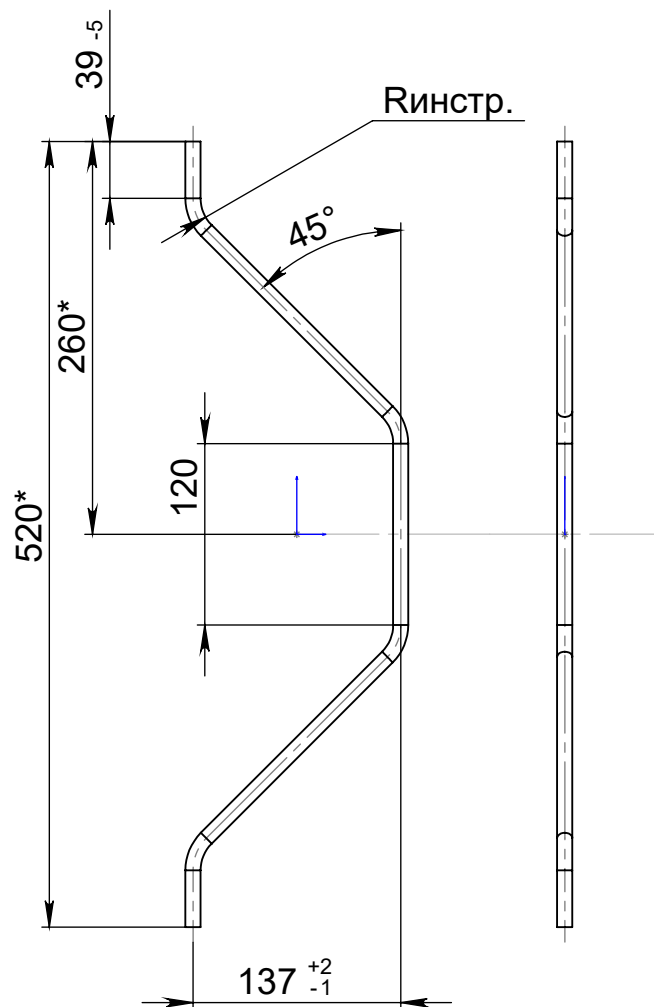

1. *РАЗМЕРЫ ДЛЯ СПРАВОК
2. МАТЕРИАЛ: ТРУБА $\Phi 10 \times 1$
СТАЛЬ 20 ИЛИ АНАЛОГ.
3. ПОЕТРЯ ОКРУГЛОСТИ
ФОРМЫ НА СГИБАХ НЕ БОЛЕЕ
5%.