

VQ.03.20.01.02.01.01.01.401

Перв. примен.
Справ. №
Подпись и дата
Инв. № дубл.
Взам. инв. №
Подпись и дата
Инв. № подл.

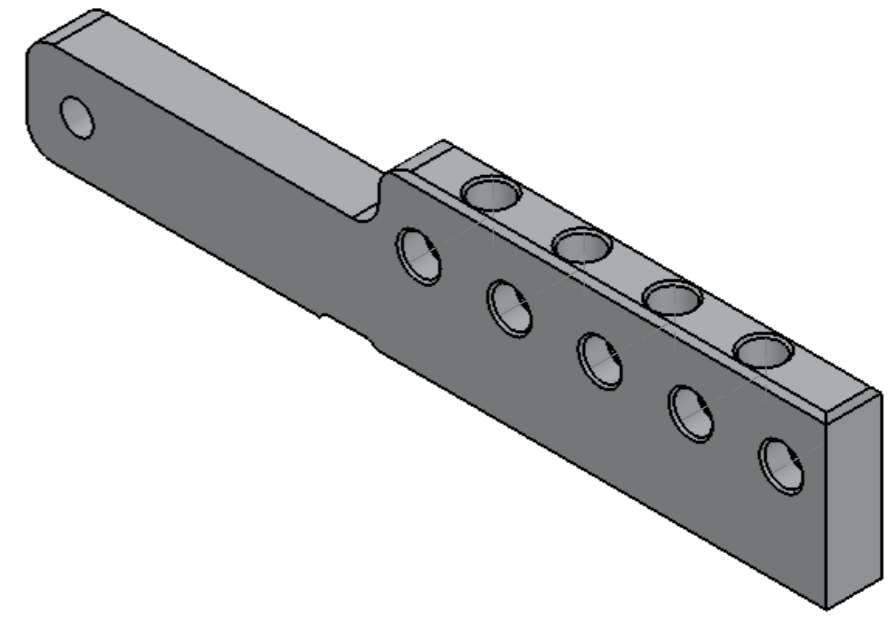
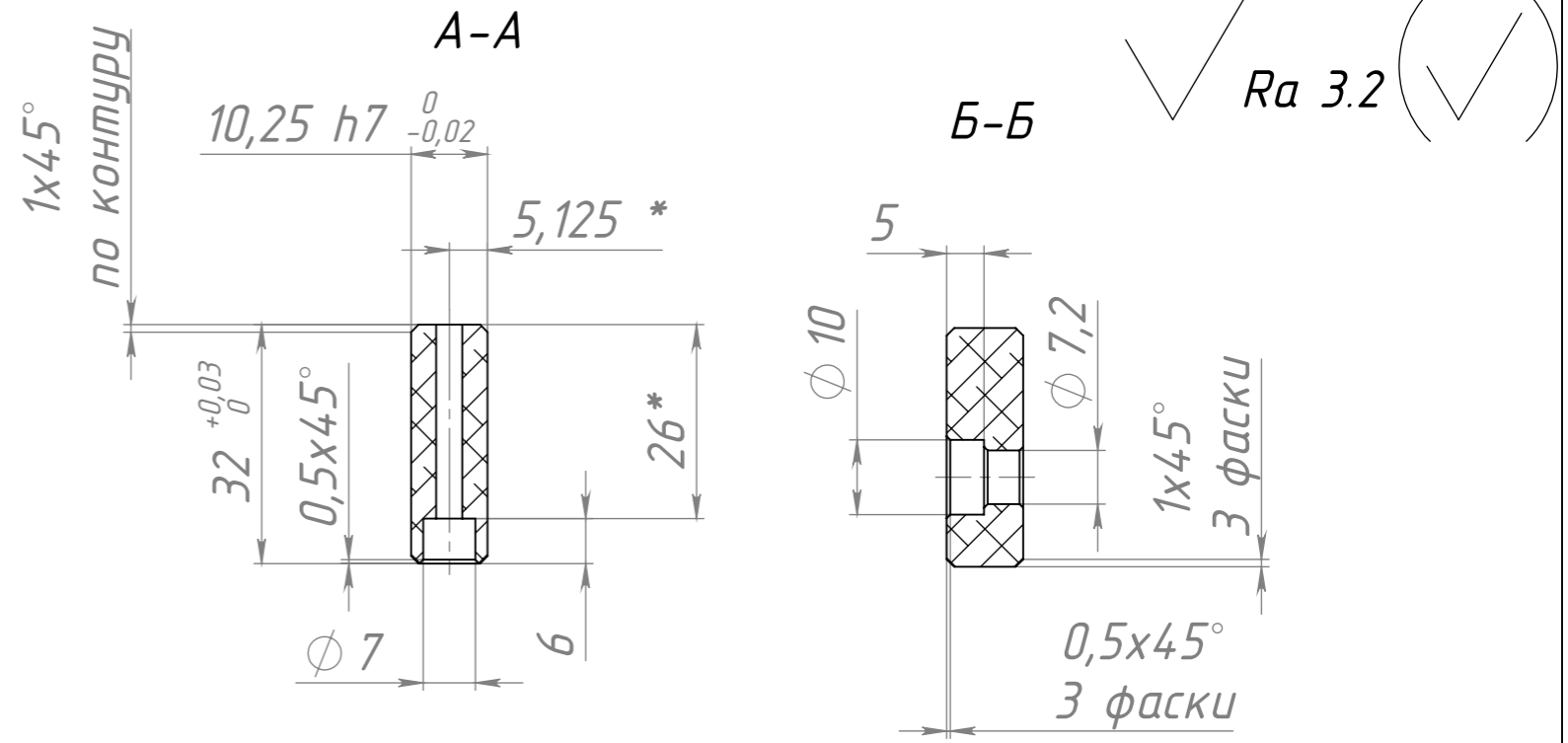
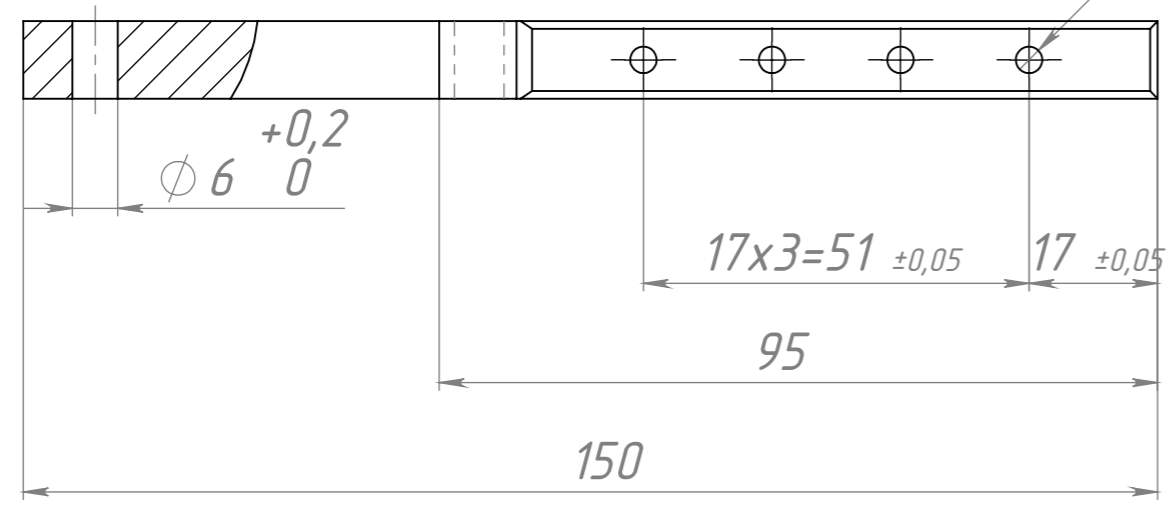
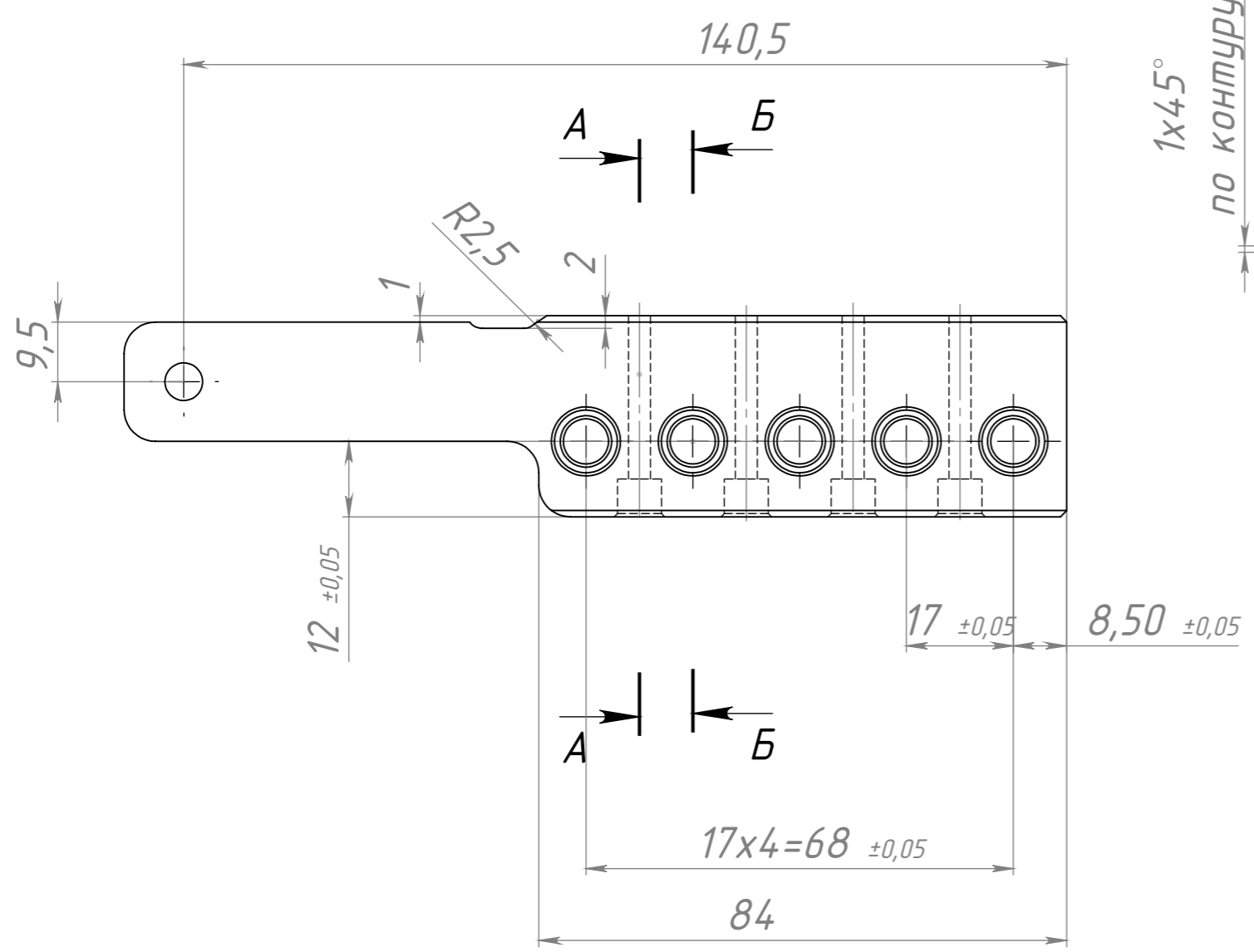

1. *Размеры для справок.
2. Неуказанные предельные отклонения размеров: диаметров Н14, н14; остальных IT14/2.
3. Острые кромки притупить R<0.5.

				VQ.03.20.01.02.01.01.01.401				
Изм.	Лист	№ докум.	Подп.	Дата	Шина	Лит.	Масса	Масштаб
Разраб.	Борисов			05.04.2016			0.094	1:1
Пров.	Мурашко							
Т.контр.	Косткин					Лист 1	Листов 1	
Нач. КБ								
Н.контр.					АМГ5			
Утв.								