

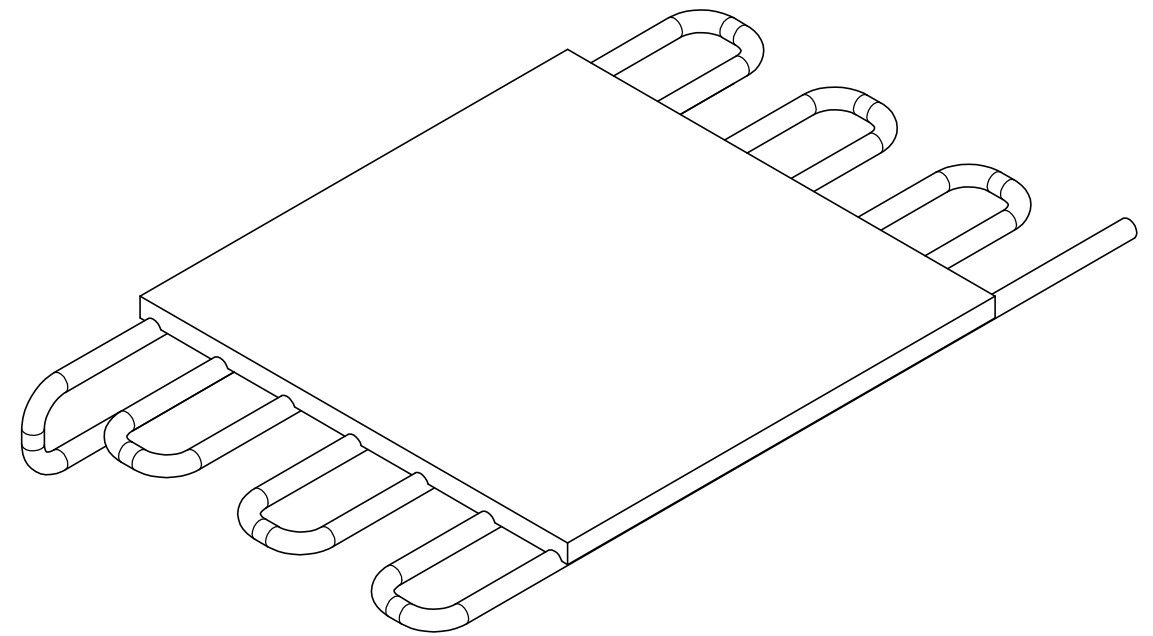

СБ

Ra $\sqrt{3,2}$ (✓)

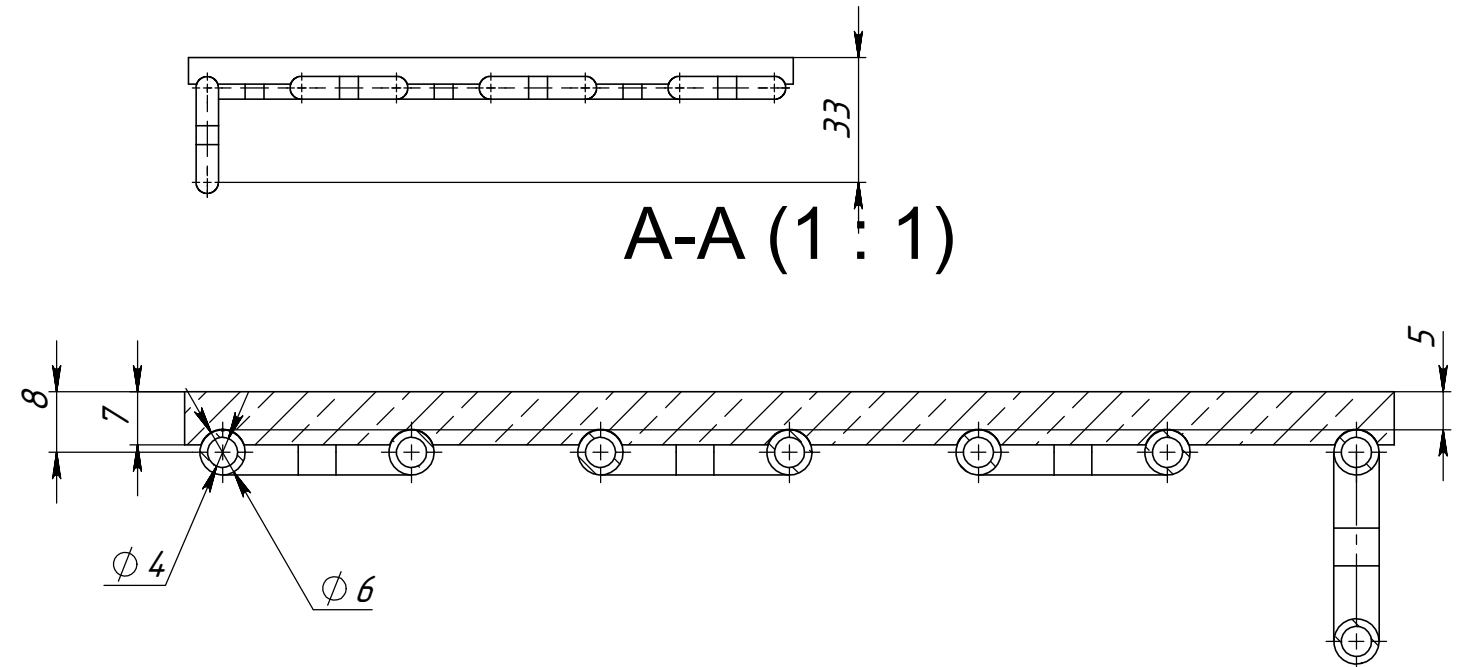
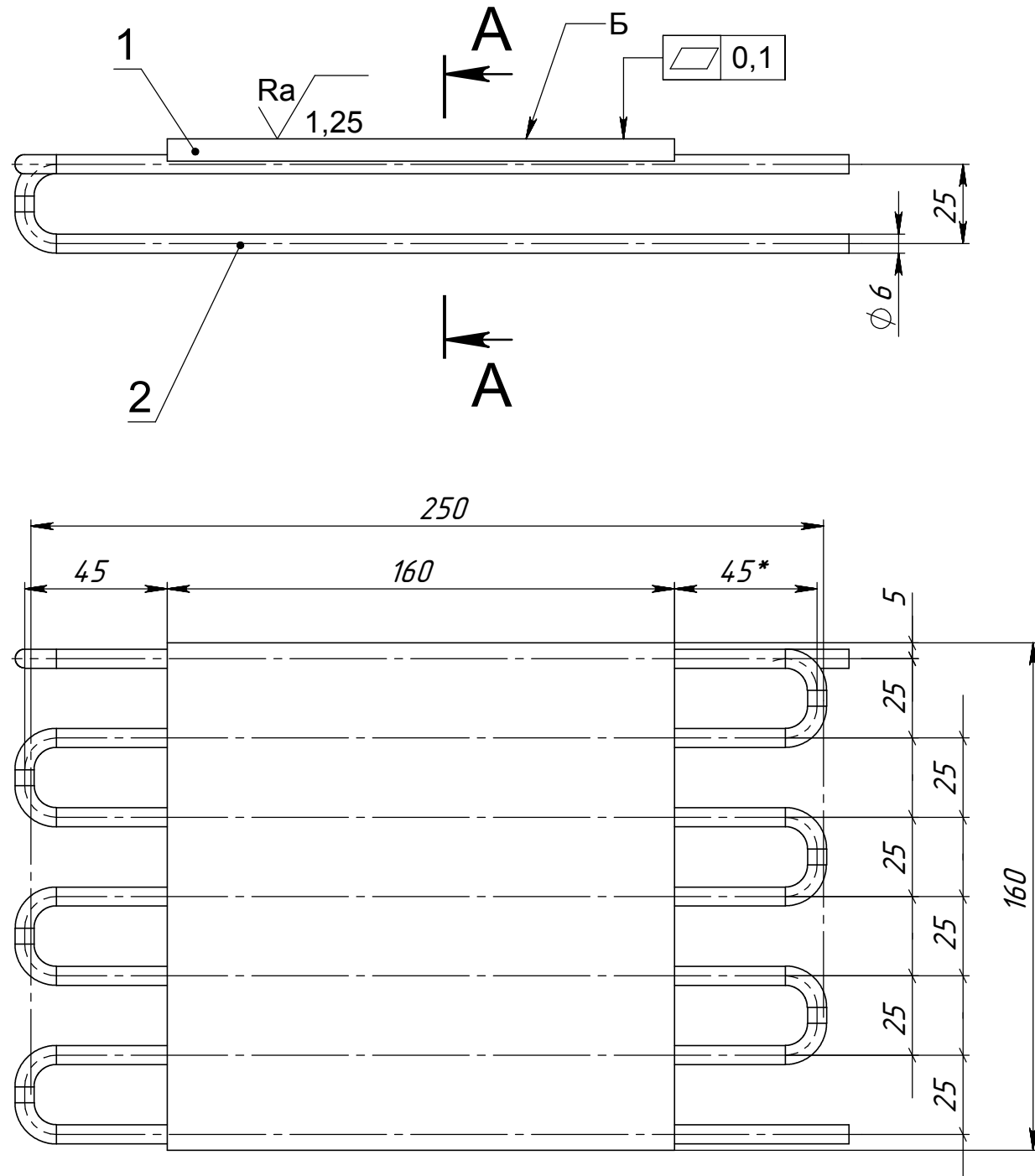

1. H14, h14, ±IT14/2;
2. *Размеры для справок
3. Трубопровод поз.1 припаять к плите поз.2. Пайка по сопрягаемому контуру
4. Обработку пов. Б производить после пайки трубопровода к плите

					ЭВ481.01.02.000СБ			
Изм.	Лист	№ докум.	Подп.	Дата	Термоплита медная Сборочный чертёж	Лит.	Масса	Масштаб
Разраб.	Тумашков						1.81	1:2
Проб.						Лист 1	Листов 1	
Т. контр.								
Н. контр.					<i>M1 ГОСТ 859-2001</i>			
Утв.	Рудинский				 преимущество в деталях			

Справ. №

Подп. и дата

Инв. № дубл.

Взам. инв. №

Подп. и дата

Инв. № подл.