

Справ. №	Подп. и дата	Инв. № дубл.	Взам. инв. №	Подп. и дата	Инв. № подл.

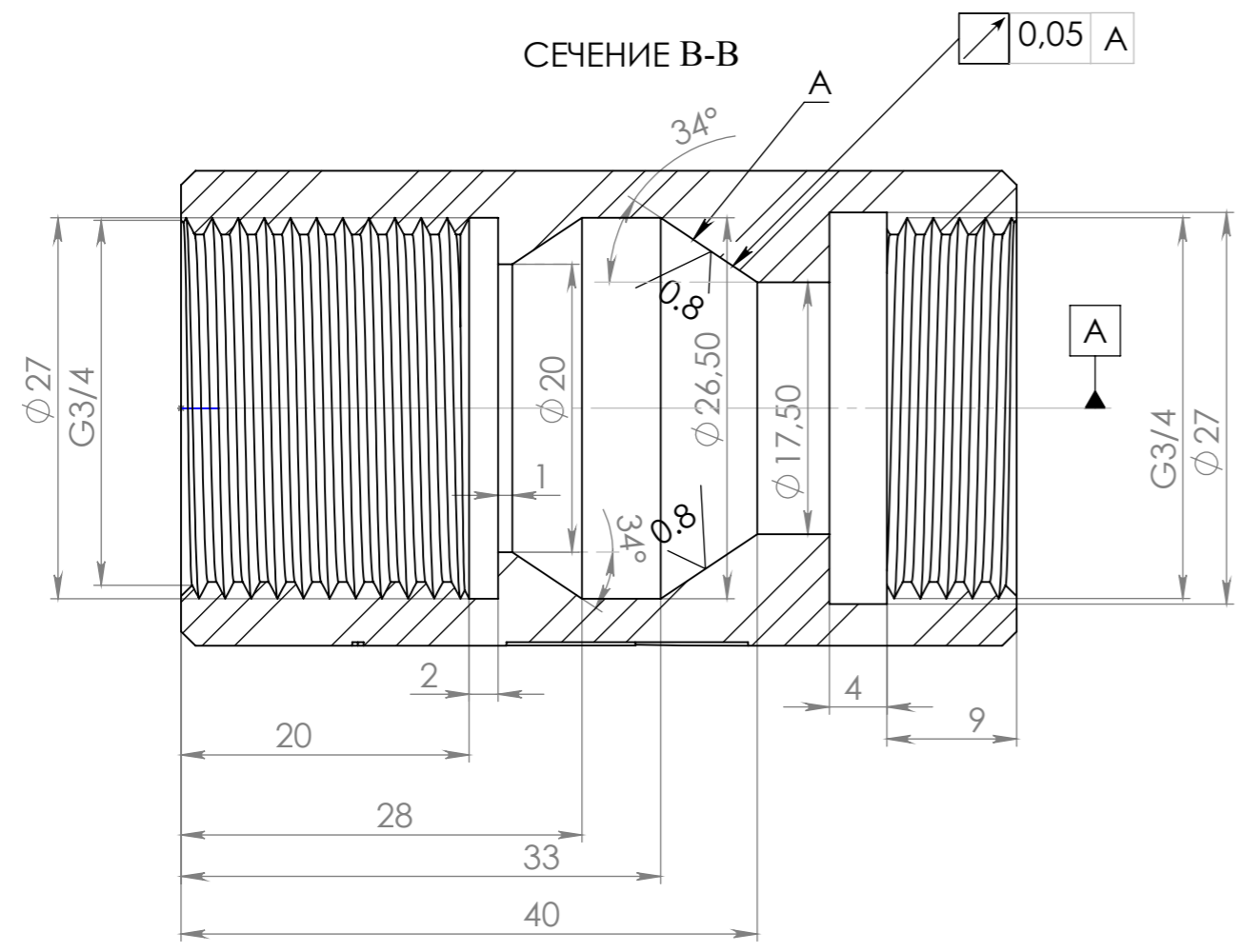
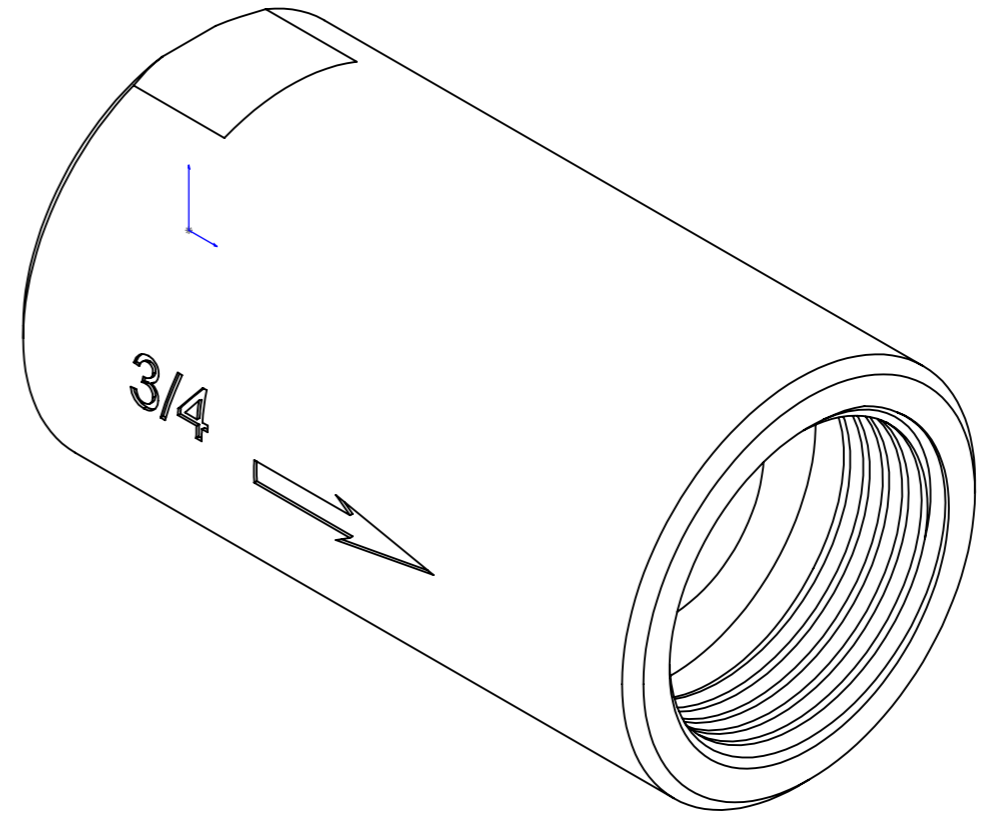
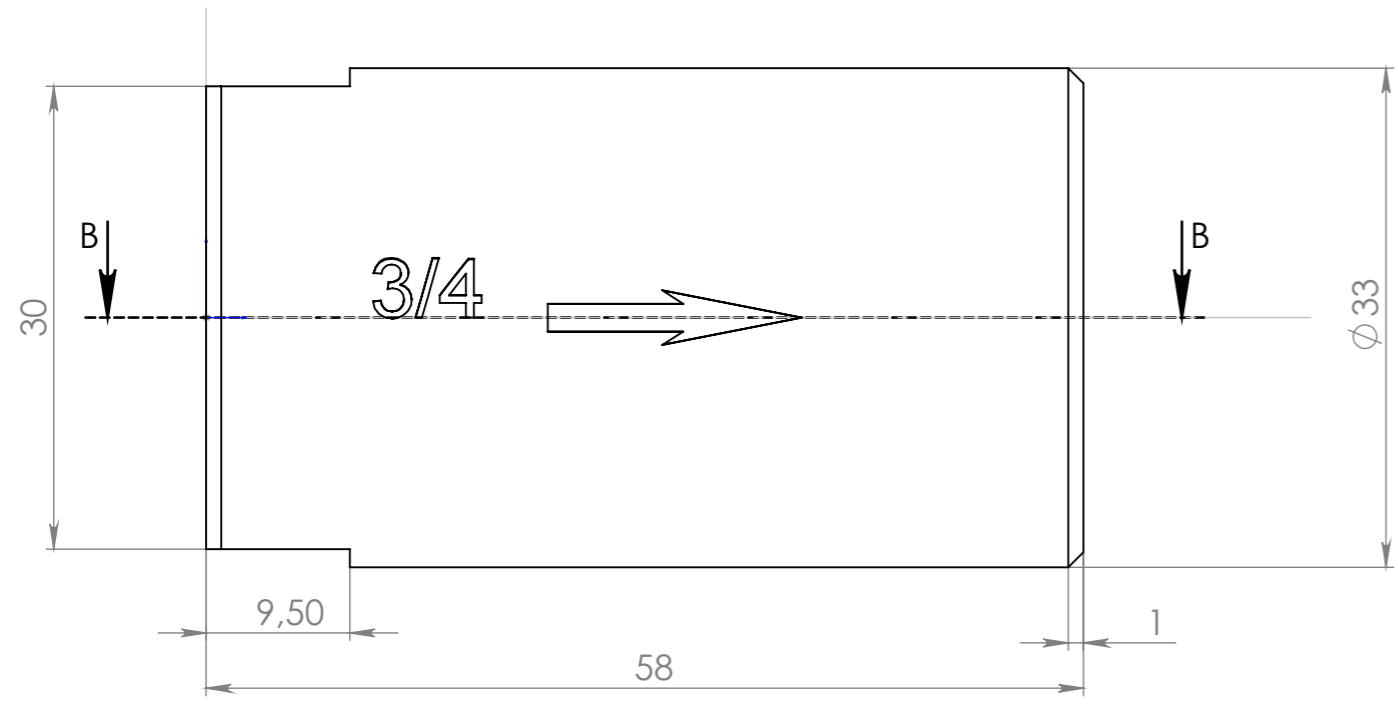

- 1.Свободные размеры по Н, h 14
- 2.Поверхность А притереть с ответной деталью(клапан)до покрытия и довести после покрытия (касание поверхностей)
- 3.Биение 0,05мм - обеспечить технологически.
- 4.Гравировать после покраски (шрифт на усмотрение изготовителя.
- 5.Покрытие наружное Хим. Окс. Внутреннее (и резьба) Zn5 хр.
- 6.Покрытие наружное(после Хим. Окс.) Эмаль-цвет серый.
- 7.Заполнить гравировку-Эмаль-цвет красный.
- 8.Замена материала - Сталь 20Х.

Изм.	Лист	№ докум.	Подп.	Дата	КОРПУС	Лит.	Масса	Масштаб
Разраб.							0.17	2:1
Пров.								
Т. контр.						Лист 1	Листов 1	
Н. контр.					Сталь 20			
Утв.								