

ЛАБМ. 713143. 002

Rz25

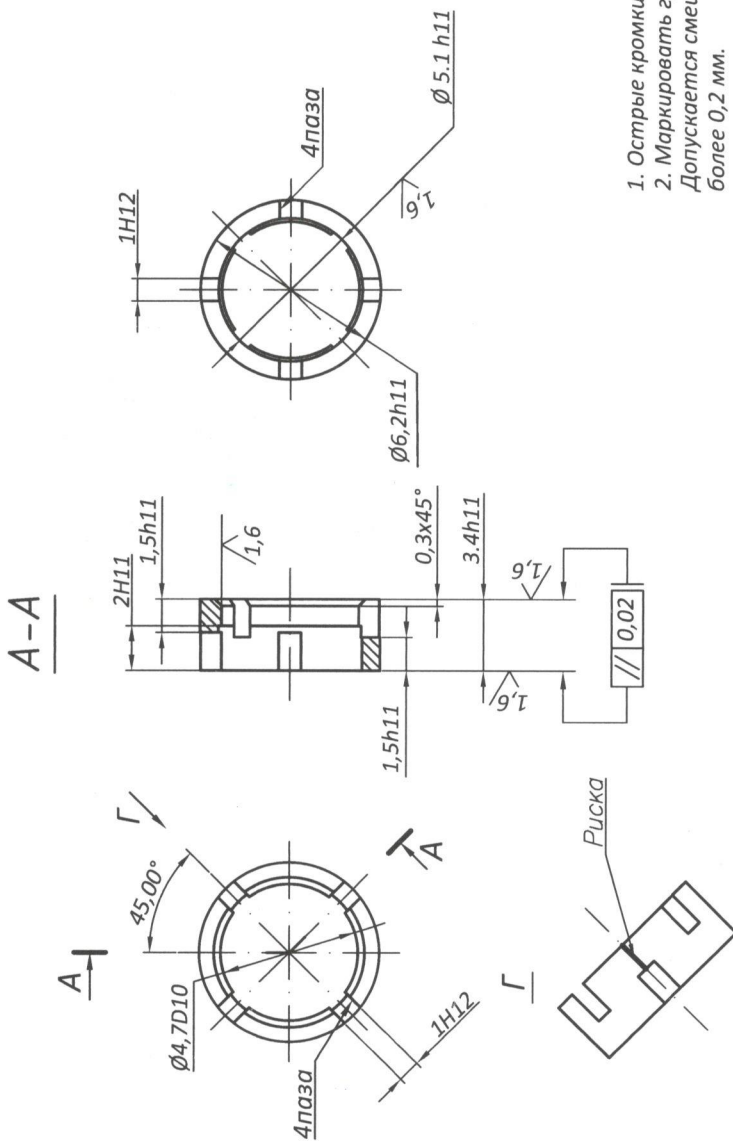

1. Острые кромки притупить 0,1мм тах.
2. Маркировать гравированием риску глубиной 0,2мм тах. Допускается смещение риски относительно оси паза не более 0,2 мм.

ЛАБМ.713143.002

Втулка

Прутки ВТ1-0  
ОСТ 190173-75

Изм/Лист	№ докум.	Подп.	Дата
Разраб.	АЛЕХИН		
Проект.			
Т. контр.			
Н. контр.			
Утв.	ВОЛКОВ		

Лист	Масса	Масштаб
	0,30г	5:1
Лист	Листов 1	

Копирован

Име. #подл.	Име. #дубл.	Име. #инв.	Име. #инв. #	Име. #инв. #	Име. #инв. #	Име. #инв. #	Име. #инв. #
Подп. и дата	Подп. и дата	Подп. и дата	Подп. и дата	Подп. и дата	Подп. и дата	Подп. и дата	Подп. и дата
Справа #	Справа #	Справа #	Справа #	Справа #	Справа #	Справа #	Справа #
Лера. примен.	Лера. примен.	Лера. примен.	Лера. примен.	Лера. примен.	Лера. примен.	Лера. примен.	Лера. примен.

Разраб.

Н.контр.