

4УТНЗ-111262

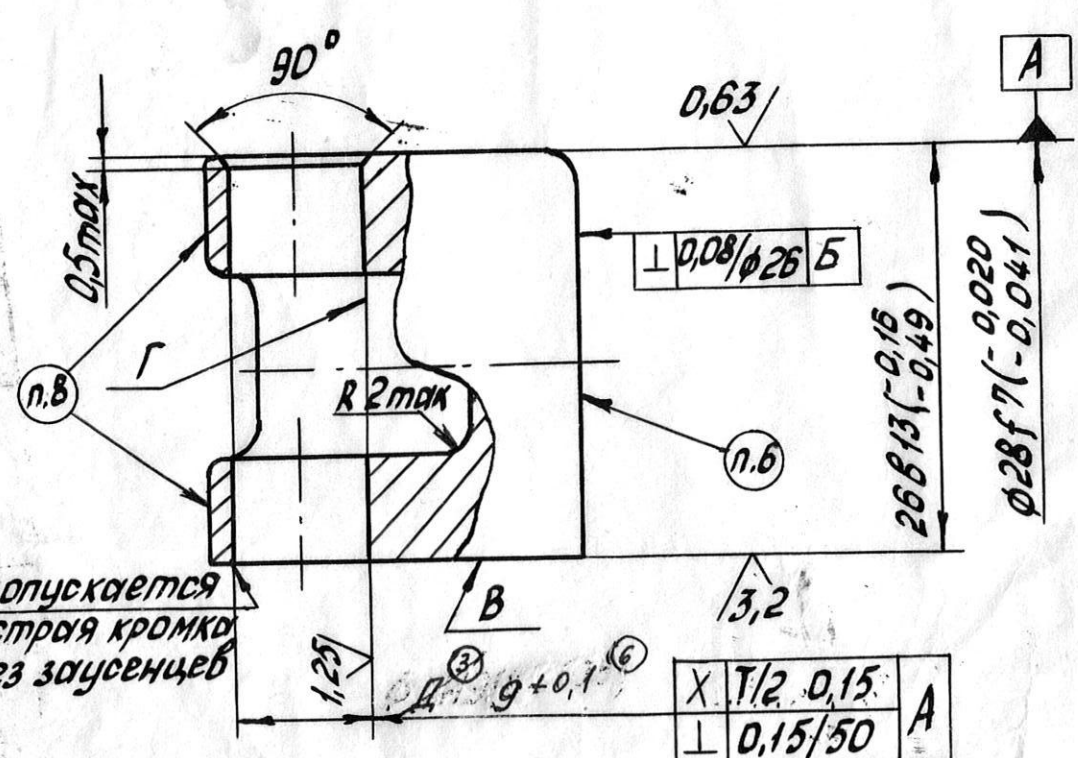
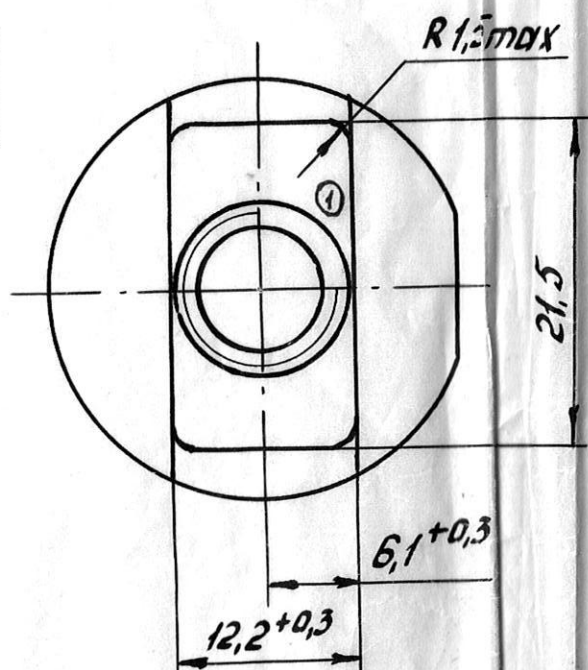
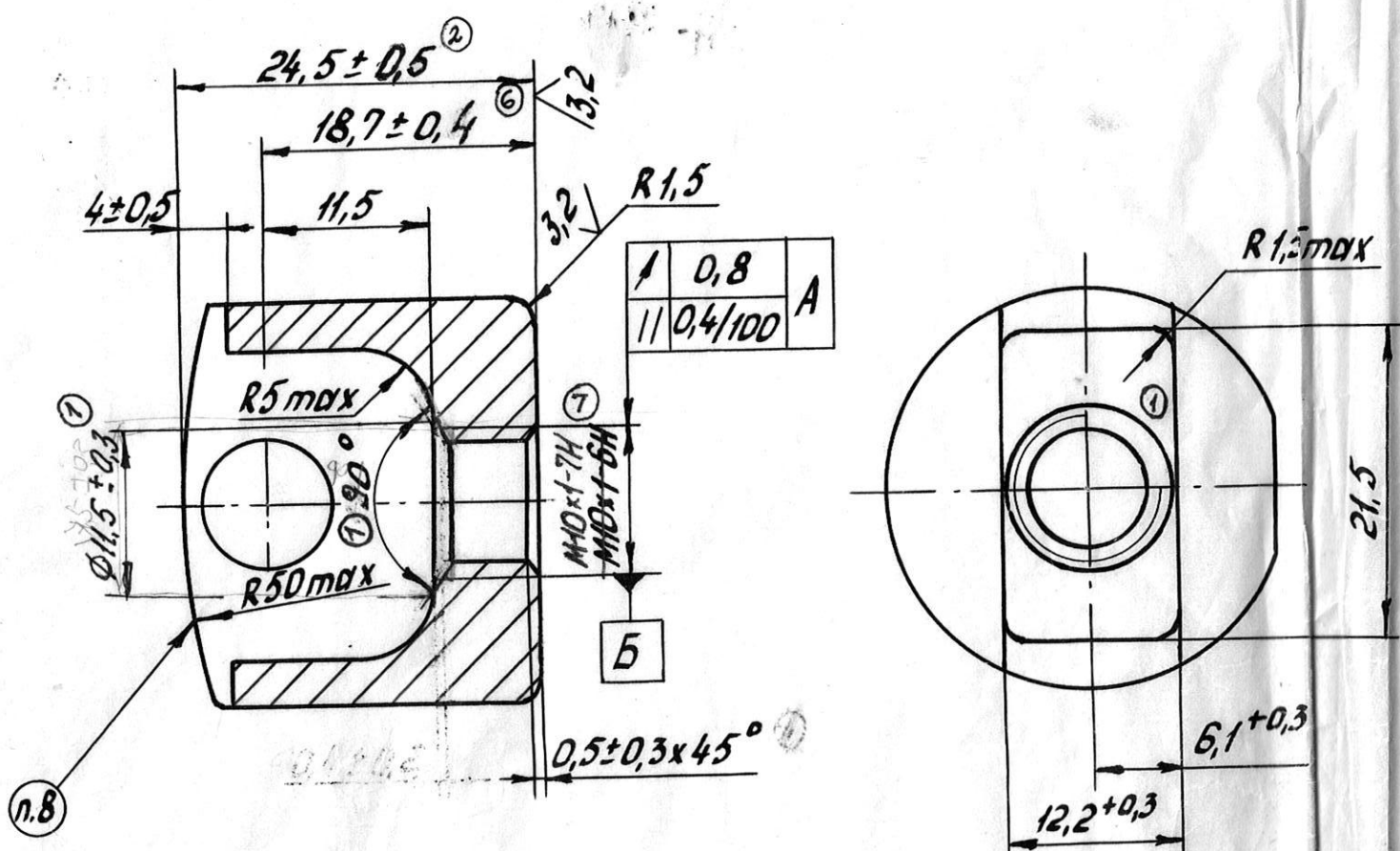

Допускается острая кромка без заусенцев

Обозначение	Д
4УТНЗ-111262	$\phi 9H9(+0,036)$
4УТНЗ-111262К	$\phi 9,07H9(+0,036)$

- ⑤ 1. Допускается изготовление из стали 10 круг 25 ГОСТ 10702-78
- ⑤ 2. Нитроцементация кругом, кроме резьбы и поверхности В. Глубина слоя для поверхностей А и Г - 0,2...0,6 мм. Для поверхности Г НРС  $\geq 58$ , для поверхн. А НРС  $\geq 53$ , допускается наличие пятен с заниженной твердостью. Допускается цементация.
- ⑤ 3. Н14; h14;  $\pm \frac{11,14}{2}$ ; угловые по 17 степени точности ГОСТ 8908-81; остальное по ГОСТ 25069.
- ⑤ 4. Резьба по ГОСТ 24705. Поле допуска на резьбу по ГОСТ 16093-81.
- ⑤ 5. Допускается резьба после термообработки с  $D_{нар.} = 9,9$  мм т.п.,  $D_{ср.} = 9,3$  мм т.п.
- ⑤ 6. На поверхности Г допускаются отдельные риски В количестве не более трех в каждом из отверстий.
- ⑤ 7. Допускается спиральный след от резца.
- ⑤ 8. Неуказанные штамповочные радиусы - 2...3 мм.
- ⑤ 9. Поверхность формируется свободным истечением металла при штамповке, в габаритах, указанных на чертеже при штамповке и, при необходимости, последующей механической обработке в габаритах, указанных на чертеже.

4. УТНЗ 1-13 11.02.13  
 4. УТНЗ 10-05 16.06.06  
 5. УТНЗ 34-08 20.06.08  
 6. УТНЗ 42-08 29.10.08

Изм	Лист	№ док.ум.	Подп.	Дата
1	1			10.11.04
2	1			15.04.04
3	1			26.03.04
4	1			26.06.03
5	1			27.06.03

4УТНЗ-111262

Корпус толкателя

25-НН ГОСТ 7417-75

Литера	Масса	М аштаб
	0,054	2:1
Лист	Листов 1	

Взаим нив. № Инв. № дубл. Подпись и дата

№ подл. 5558 26.03.04