

0,8

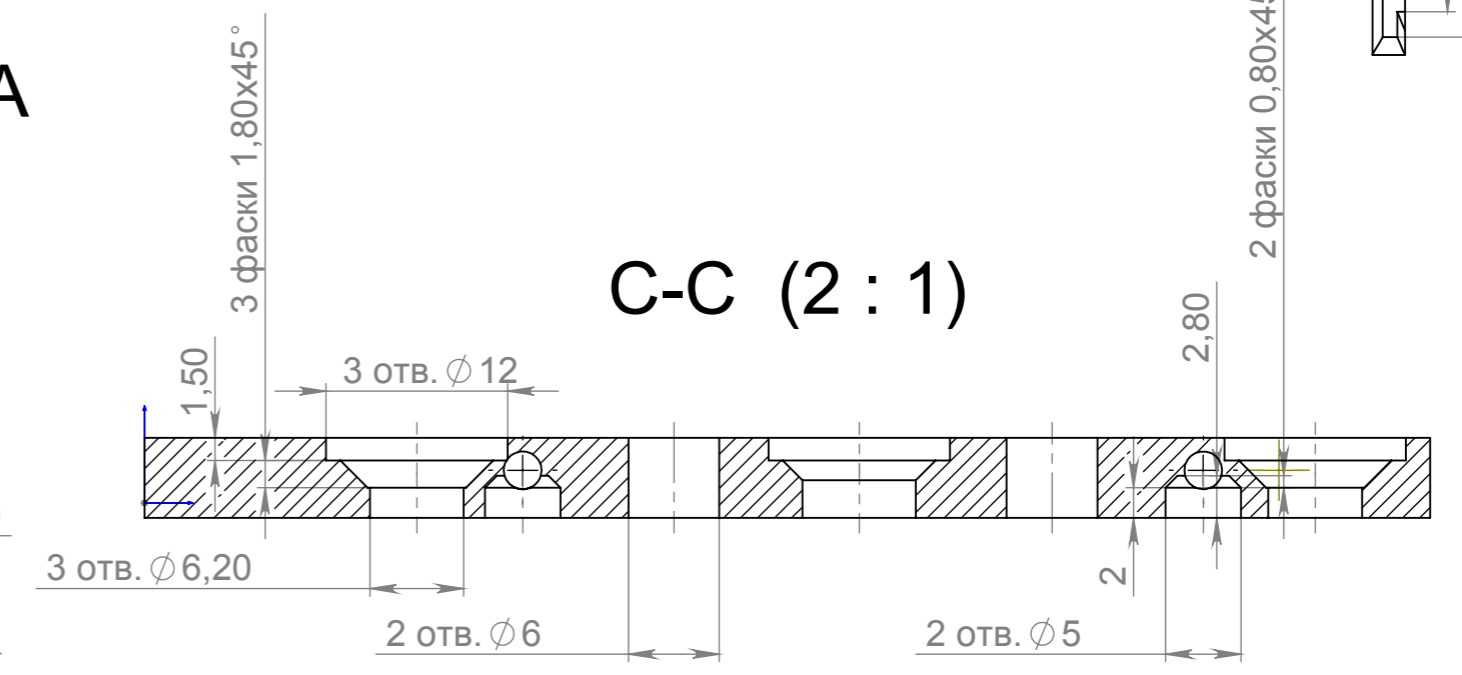
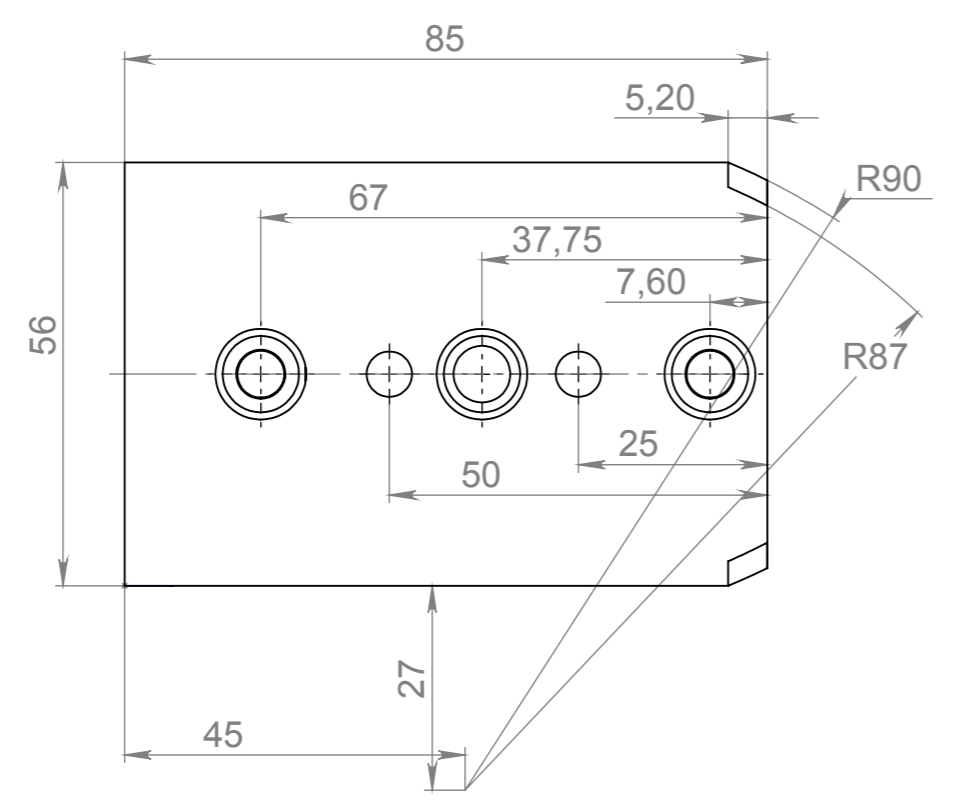
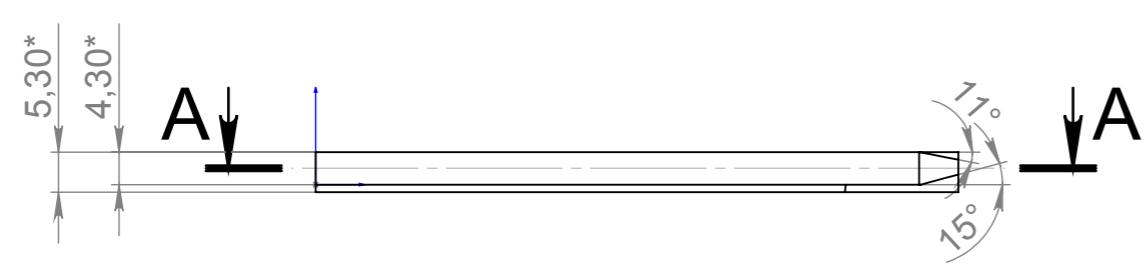
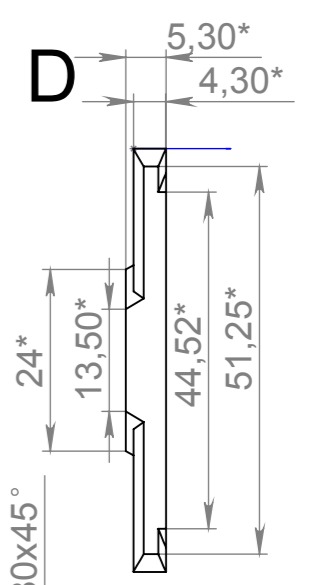
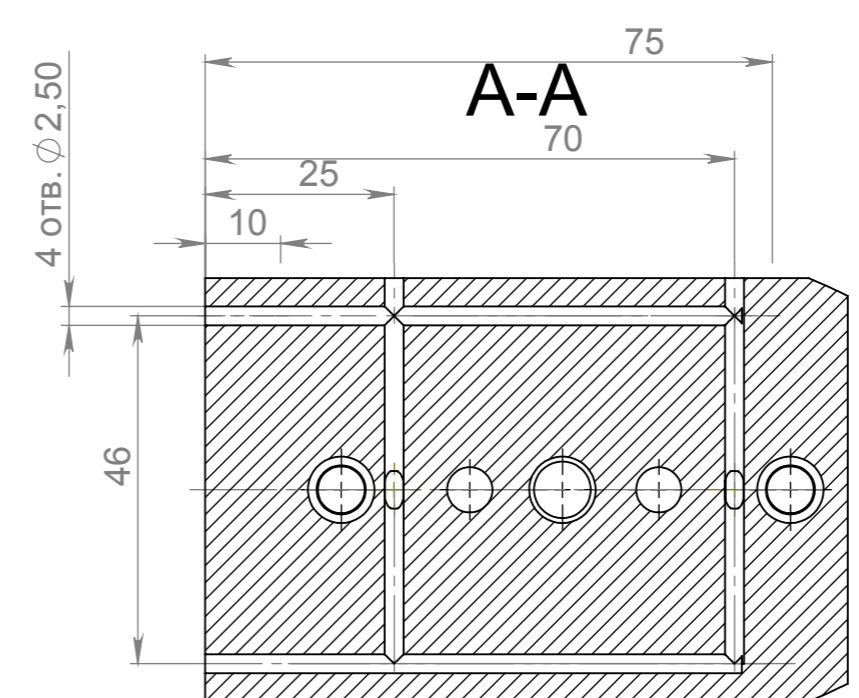
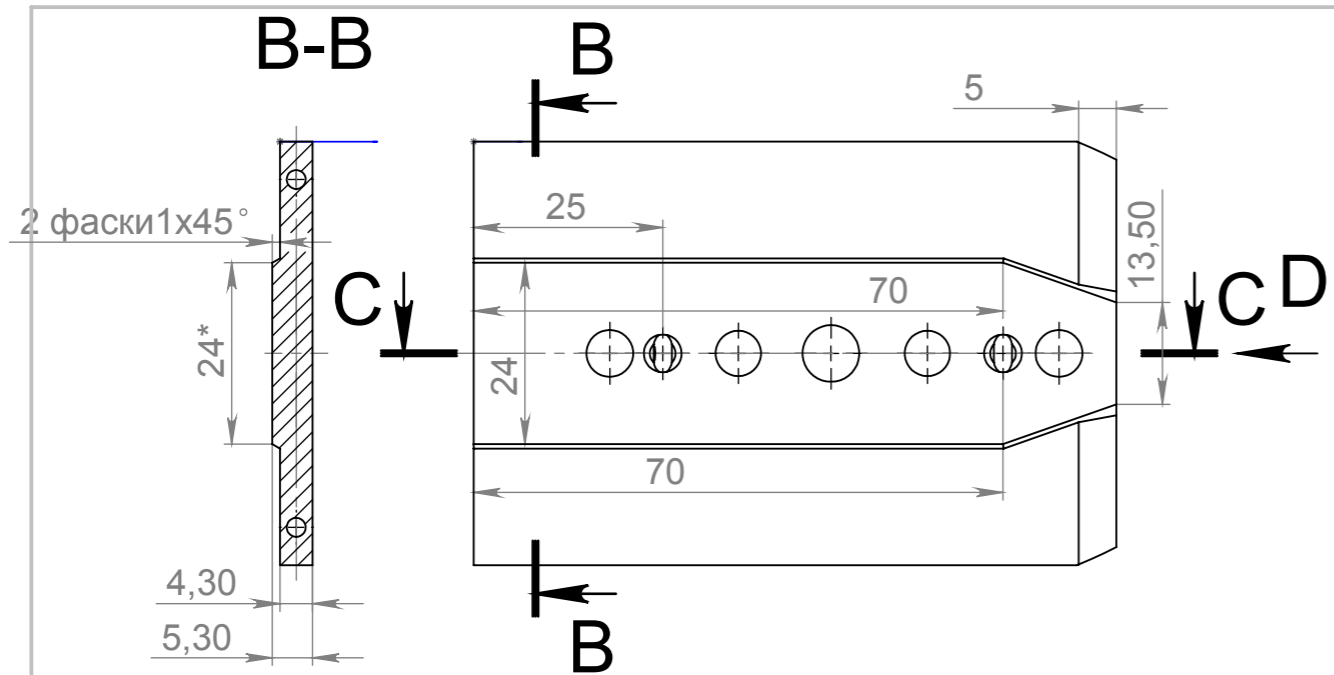

1. Размеры для справок *
2. 1. Н14, h14, JT14/2.

ПО УМОЛЧАНИЮ: РАЗМЕРЫ В МИЛЛИМЕТРАХ ШЕРОХОВАТОСТЬ: ДОПУСКИ: ЛИНЕЙНЫЕ: Н14, h14 УГЛОВЫЕ: JT14/2		ОБРАБОТКА:		СГЛАДИТЬ ЗАУСЕНЦЫ И ОСТРЫЕ КРОМКИ		НЕ МАСШТАБИРОВАТЬ ЧЕРТЕЖ		РЕДАКЦИЯ	
ИМЯ		ПОДПИСЬ		ДАТА		НАЗВАНИЕ: Плитка А 02.01			
Разраб		Пров.		Утв.		Маш.		Т.контр	
						МАТЕРИАЛ: Лист6, ст.12X18H10T		ЧЕРТЕЖ №: А 02.01	
						МАССА:		МАСШТАБ:1:1	
								ЛИСТ 1 ИЗ 1	

A3