

КСДШ.758456.001

$\sqrt{12,5}$

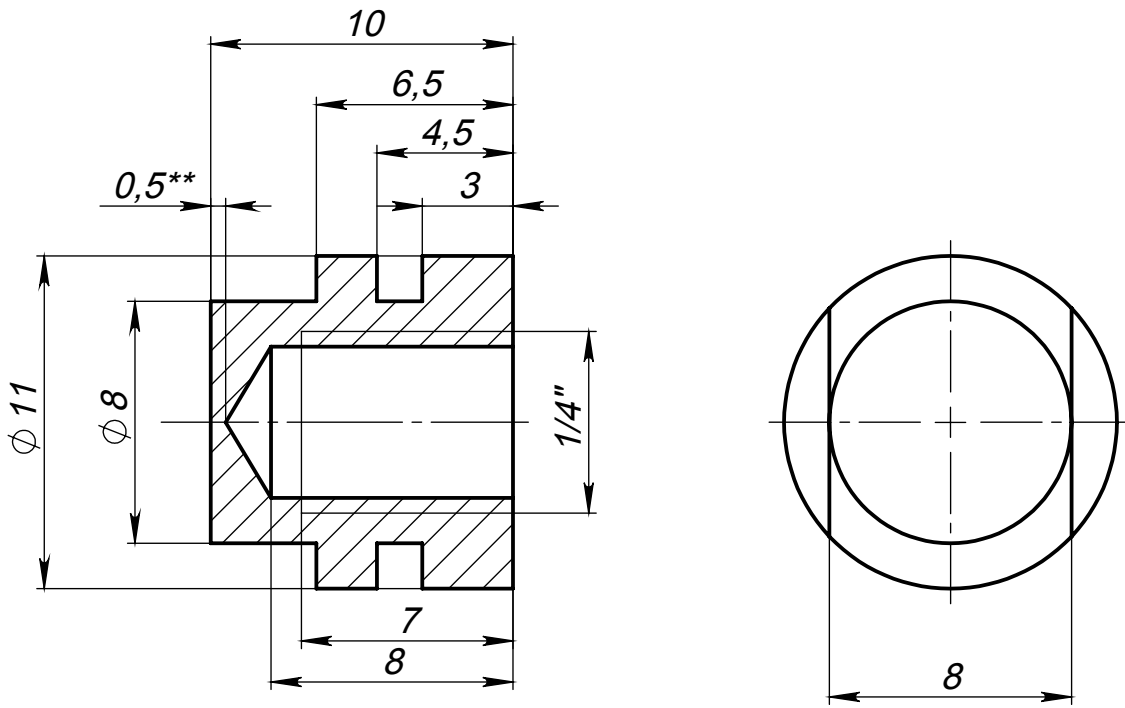

1. Покрытие Ан.Окс.ч

2. Неуказанные предельные отклонения:

отверстий - по H14; валов - h14; остальных по $\pm \frac{IT14}{2}$

3. **Свободный размер, не допускается прорыв торцевой стенки детали при сверлении.

4. Общие ТТ ОСТ 4ГО.070.014

Кол-во на комплект: 1 шт.

КСДШ.758456.001 (МТВ09,К2М,А3,К3Б)

Гайка штативная

Лит. Масса Масштаб

5:1

Лист 1 Листов 1

Пруток Д16.Т.КР 12хНД
ГОСТ21488-76

НПЦ "Спектр-АТ"

Копировал Формат А4

Перв.прим
Справ.№
МЭ
Подп. и дата
Инв.№ подл.
Взам.инв.№
Подп. и дата
Инв.№ подл.
Утв.

Изм.	Лист	№ докум.	Подп.	Дата
Разраб.		Кротова		
Пров.		Пономарев		
Т.контр				
Нач.сек				
Н.контр				
Утв.				