

КСДШ.746152.001К2М

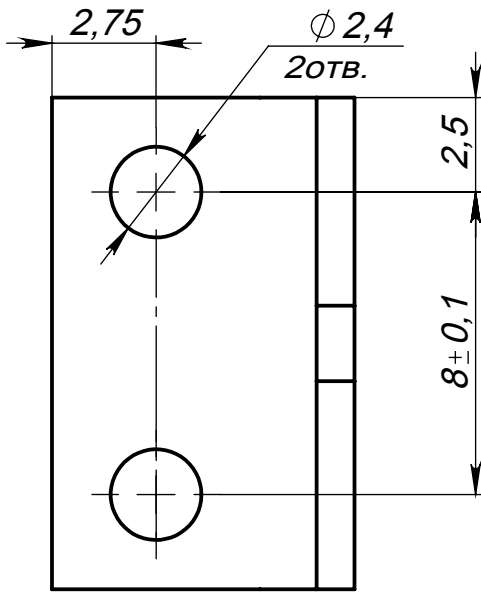
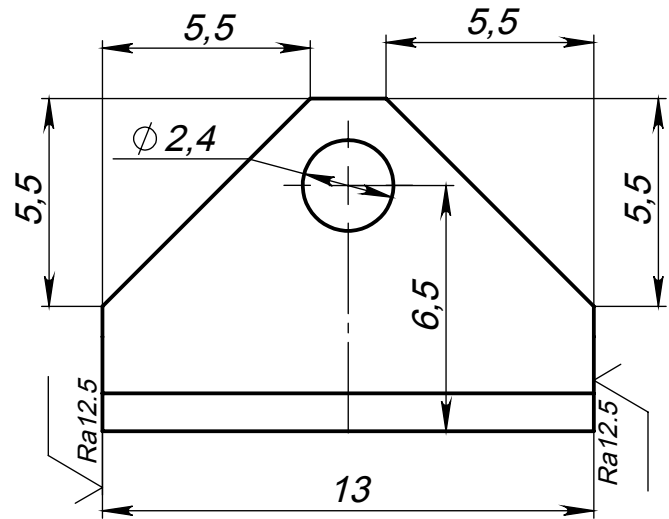
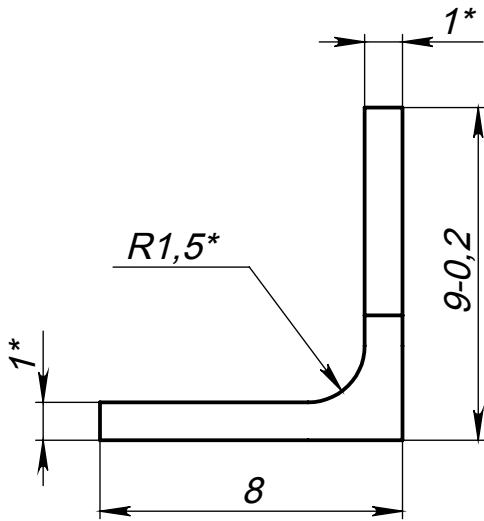
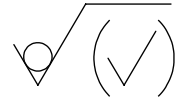

- 1.*Размеры для справок.
- 2.Покрытие Ан.Окс.бесцв.
- 3.Неуказанные предельные отклонения:

отверстий - по H14; валов - h14; остальных по $\pm \frac{IT14}{2}$

4.Остальные ТТ по ОСТ4 Г0.070.014.

Кол-во на комплект:2шт.

КСДШ.746152.001К2М

Уголок

Лит. Масса Масштаб

5:1

Лист 1 Листов 1

Уголок Д16 410003хНД ГОСТ8617-81
ГОСТ 13737-90

НПЦ"Спектр-АТ"

МЭ // Справ.№ Перв.прим

Подп. и дата Инв.№ подл. Взам.инв.№

Подп. и дата				
Изм. Лист	№ докум.	Подп.	Дата	
Разраб.	Кротова			
Пров.	Пономарев			
Т.контр				
Нач.сек				
Н.контр				
Утв.				