

102.02.01.408

$\sqrt{Ra\ 20}$ (✓)

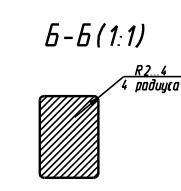
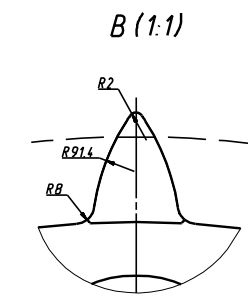
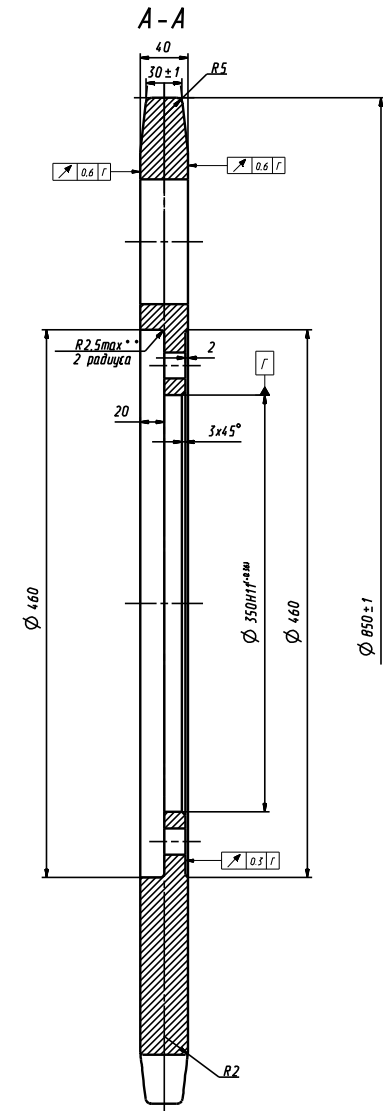
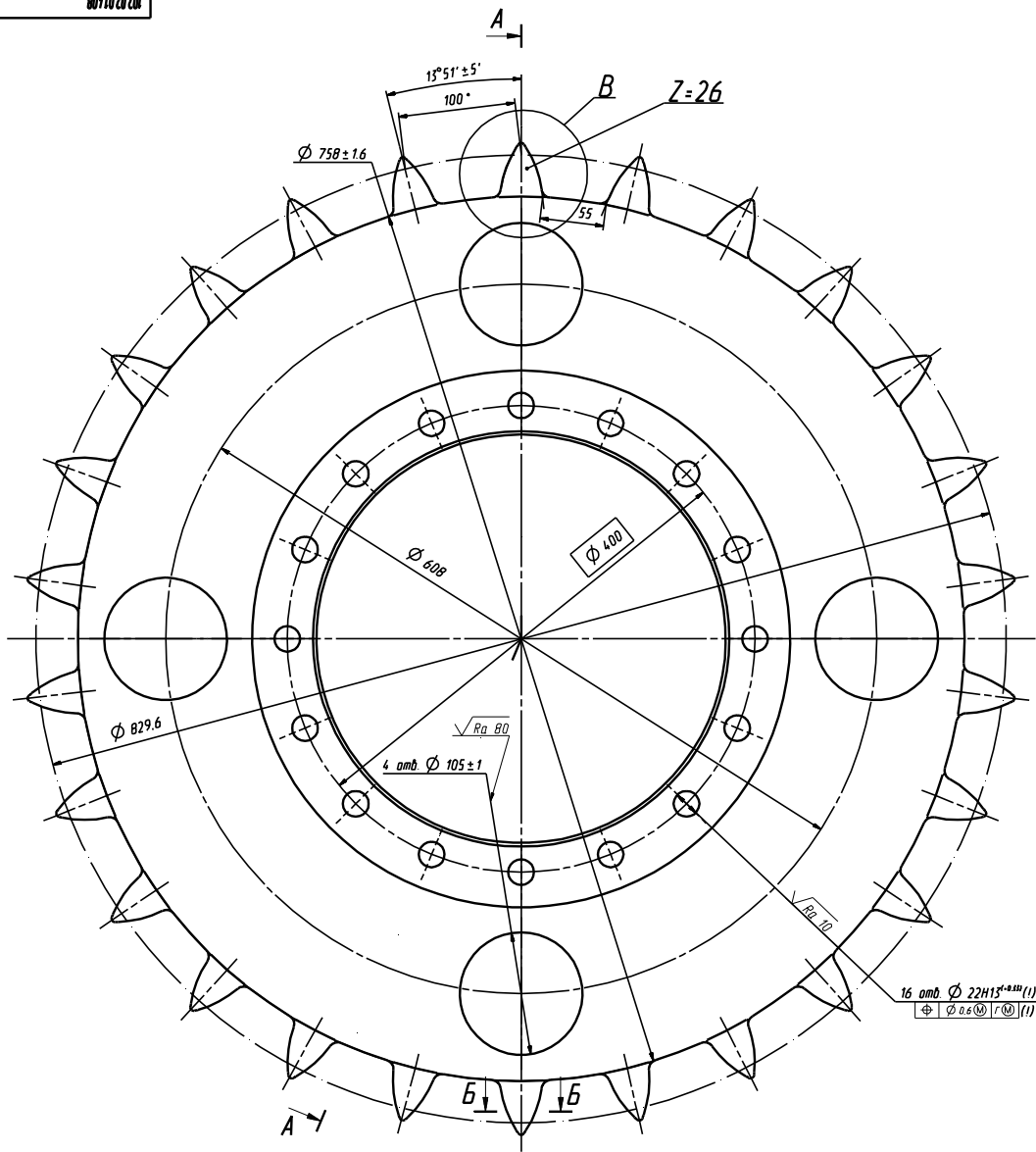

1. НВ 241.265. Поверхность зубьев обработать ТВЧ 1.15 мм 48.56 НРС.
2. * Размер для справок.
3. ** Размеры обеспечить инструментом.
4. (1) Критически важный размер и допуск расположения поверхностей.
5. Общие допуски ГОСТ 30893.2 - ТК.
6. Предельные отклонения угла между осями двух лобовых несмежных зубьев $\pm 10'$.
7. Покрытие вспомогательный 2.V 140 ДТО.

Лист № 1
 Дата: 10.02.2010
 Проект: 102.02.01.408
 Исполнитель: [blank]
 Проверен: [blank]
 Утвержден: [blank]

102.02.01.408				Лист	Масштаб
Звездочка				01	96.085 1:2
1	102.02.01.408	Лист	Масштаб	Лист 7 из 7	
Исполнитель	Проверен	Утвержден	Дата	Лист 7 из 7	
Исполнитель	Проверен	Утвержден	Дата	Лист 7 из 7	
Исполнитель	Проверен	Утвержден	Дата	Лист 7 из 7	