

Инв. № подл.	Подп. и дата	Взам. инв. №	Инв. № дубл.	Подп. и дата	Справ. №	Перв. примен.

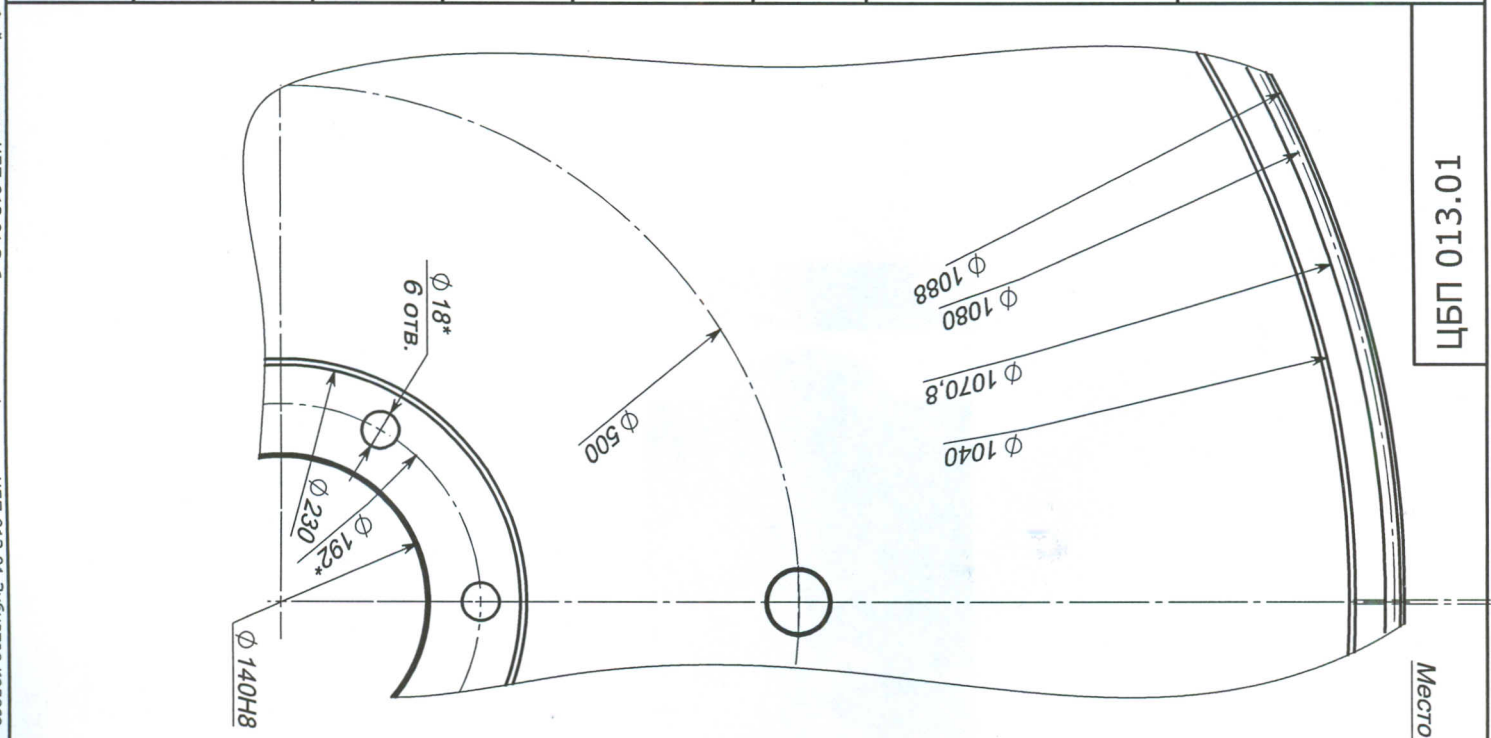

ГОСТ 13.01

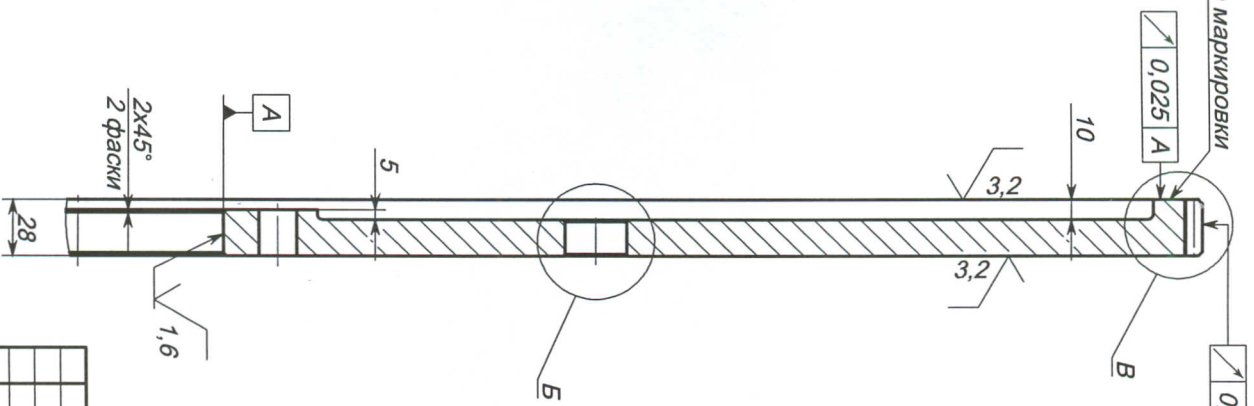

1. Н14, н14,  $\pm \frac{IT14}{2}$
2. \* 6 отв.  $\phi 18$  сверлить по сопрягаемой детали, согласовав с  $\phi 192$
3. Термообработка - НРСз 40...45
4. Маркировать 4D591.9 ударным способом.
5. Деталь допускается изготавливать из материала 45 ГОСТ 1050-88 по согласованию
6. Неказанные скругления R3

Диаметр делительной окружности	d	1080 мм
Диаметр вершин зубьев	$d_a$	1088 мм
Диаметр впадин зубьев	$d_f$	1070,8 мм
Число зубьев	Z	270
Модуль	m	4
Тип зуба		Прямой

6,3 (✓)

<b>ЦБП 013.01</b>			
<b>Зубчатое колесо</b> (сброс-пересос) <b>Z=270, m=4</b>			
Изм/Лист	№ докум.	Подп.	Дата
Разраб.	Гареева Е.А.		15.07.10
Пров.	Мищенко М.С.		15.07.10
Т. контр.			
Н. контр.			
Утв.	Бабич С.В.		
Ст 40X ГОСТ 4543-71		ООО "КБК"	
Лит.	Масса	Масштаб	
		1:2.5	Листов 1

Лист 1 из 1

Копирован