

I (M4:1)

II (M2:1)

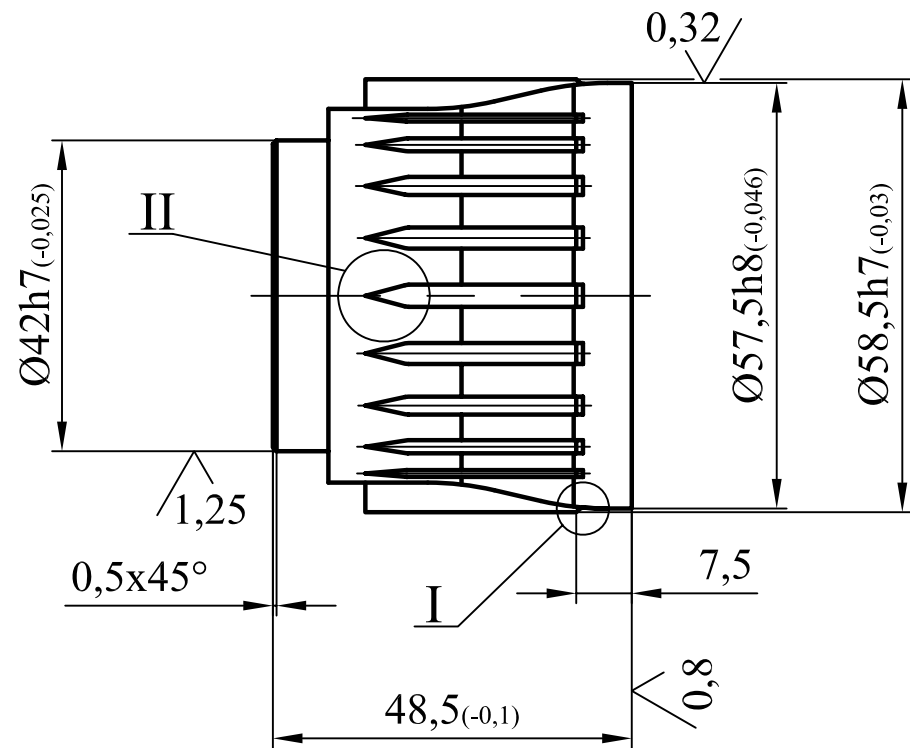
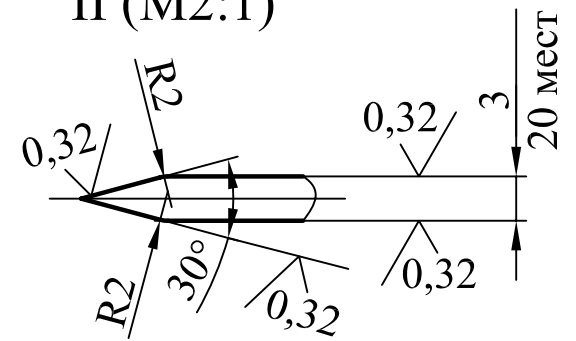
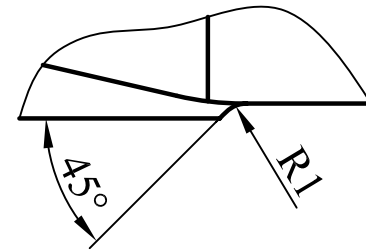

1. HRC 40...45. 0,32/ - полировать.
2. Поверхности 0,32/ - полировать.
3. Неуказанные предельные отклонения размеров - H14;h14; $\pm IT14/2$.

| | | | | |
|-------------|----------------|-------------|-------------|----------------|
| Инв.№ подл. | Подпись и дата | Взам. инв.№ | Инв.№ дубл. | Подпись и дата |
| | | | | |

| | | | | | | | | |
|-----------|------|----------|-------|------|------------------|------------------------|----------|---------|
| | | | | | МЛ.238.00.00.013 | | | |
| Изм | Лист | № докум. | Подп. | Дата | Дорнодержатель | Литера | Масса | Масштаб |
| Разраб. | | | | | | | | 1:1 |
| Провер. | | | | | | Лист | Листов 1 | |
| Т. контр. | | | | | | Сталь 40Х ГОСТ 4543-71 | | |
| Н. контр. | | | | | | | | |
| Утв. | | | | | | | | |